

# Leica Geosystems

Intelligente oplossingen voor  
Grond-, Weg, en Waterbouw



[leica-geosystems.com](http://leica-geosystems.com)



- when it has to be **right**

**Leica**  
Geosystems



# INHOUD

## Intelligente werkplek

ConX	4
PA10	6
iCON office	8
HxGN Smartnet	9

## Off-machine

iCON site	12
Tablets	14
GNSS antennes	16
Total stations	20

## On-machine

Panels	24
Graven	28
Nivelleren	40
Heien en Boren	58
Verdichten	70
Betonneren, asfalteren en frezen	74

## Services

Customer Care Package	86
-----------------------	----

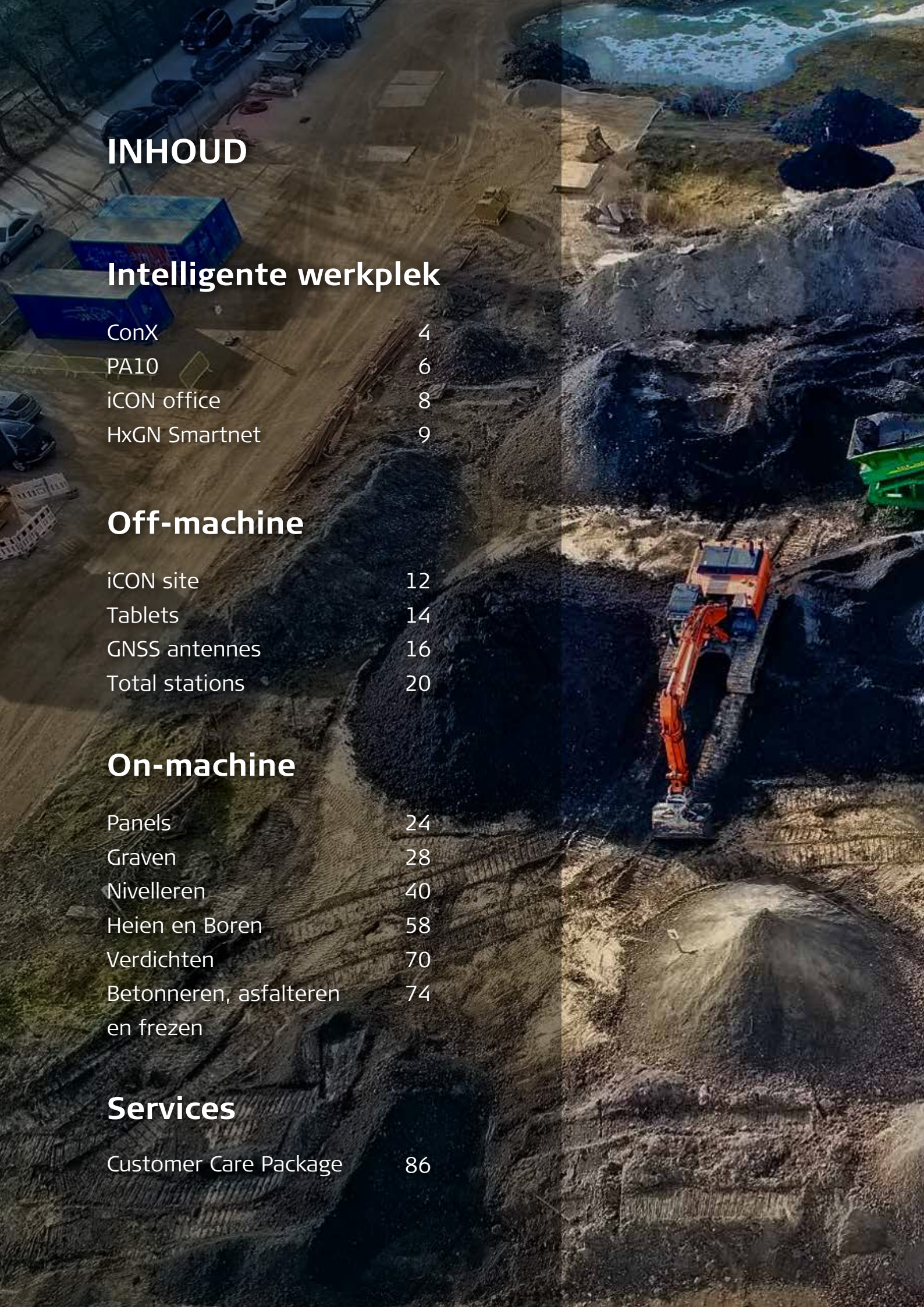



# Leica ConX

Krijg de ultieme transparantie in al uw bouwactiviteiten en monitor de voortgang van uw project in realtime van waar u wilt en vanop elk apparaat.



## Leica ConX

**Visualiseer en deel gegevens makkelijk via een krachtige cloudoplossing en web interface**

Met dit cloud-based programma kunt u efficiënt al uw bouwprojecten beheren en alle werkgerelateerde data delen met al uw projectpartners. Met Leica ConX kunt u gelocaliseerde referentiemodellen visualiseren en valideren. Ook kunnen meetgegevens en asbuiltdata worden geanalyseerd om de efficiëntie van uw project na te gaan.

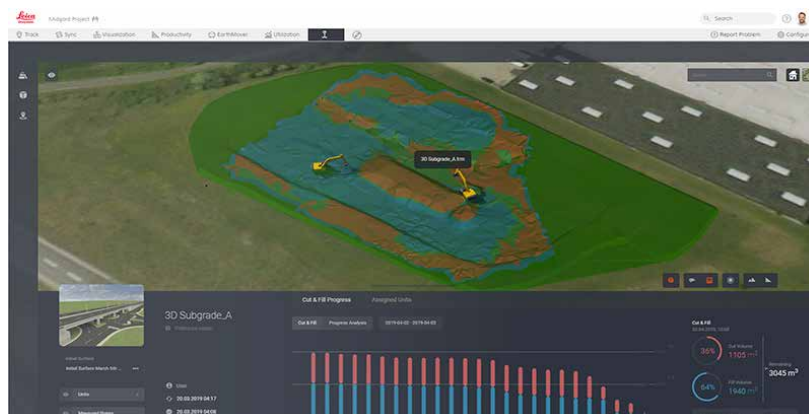



- Monitor in realtime de cut- en fillsituatie
- Visualiseer ontwerpen op een 3D-projectkaart voor een snelle en eenvoudig validatie van gegevens
- Wijs ontwerpen en updates toe aan 3D-machines en landmeters en deel ze automatisch
- Verbind andere desktoptoepassingen van Leica met ConX-projecten voor rechtstreeks delen van veld- en kantoorgegevens
- Minimaliseer downtime met behulp van directe ondersteuning van op afstand voor het oplossen van problemen
- Voeg meetgegevens in realtime samen vanaf elke geconnecteerde machine of toestel.
- Eenvoudig hulpmiddel voor het analyseren van meetpuntgegevens naar bron, tijdstip en ontwerp
- Krachtige real-time cut- en fillprogramma voor het controleren van de voortgang van het project
- Actuele en voorgaande volumes berekenen voor een geautomatiseerde analyse en rapportage van de project-productiviteit

# Leica PA10 – Persoonlijke Veiligheid

Leica PA10 is een innovatieve oplossing van Leica Geosystems die bestaat uit een tag die wordt gedragen door personeel dat rondloopt. Deze tag communiceert met machines op een bouwterrein. Het doel ervan is om een bewustzijn voor machinisten en voetgangers te creëren en hiermee een veiligere werkomgeving te creëren.





### BEWUSTZIJN

PA10 is een nabijheidsdetectiesysteem dat informatie geeft over voetgangers rond voertuigen en machines op een bouwterrein. PA10 creëert een bewustzijn voor machinisten en voetgangers in hun omgeving.

### WAARSCHUWINGSSIGNALLEN

Signaaldoorlooptijd wordt gemeten tussen ankers die in machines/voertuigen zijn geïnstalleerd en door batterij gevoede tags die door voetgangers worden gedragen. De PA-tag biedt **audio, visuele** en **haptische** feedback aan de voetganger en het anker biedt **visuele** en **hoorbare** feedback aan de machinist of bestuurder.

### LANGE AFSTAND

PA10 is gebaseerd op de nieuwste ultrabreedband (UWB) technologie die een bereik biedt tot 40 m met +/- 20 cm nauwkeurigheid zonder aparte RF-verbinding. De tag biedt situationeel bewustzijn en betrouwbare waarschuwingen zelfs onder daken en gesloten ruimtes waar GNSS-dekking beperkt of niet beschikbaar is.

## Schaalbaar

PA10 kan worden gebruikt voor alle machines en voertuigen op een bouwterrein. Het systeem biedt drie configureerbare alarmafstanden rond de machine of het voertuig. PA10 is schaalbaar van één anker tot maximaal 7 ankers op een machine of voertuig.



# iCON office – spreekt de taal van al uw ontwerpdata

Het is de filosofie van Leica Geosystems om het traject tussen de ontwerpfase en de toepassing op het bouwterrein zo kort mogelijk te houden. In nauwe samenwerking met lokale en internationale leveranciers van ontwerpsoftware heeft Leica Geosystems een toepassing ontwikkeld waarmee niet alleen alle gangbare bestandsformaten kunnen worden geïmporteerd en geëxporteerd, maar ook bestandsformaten die alleen worden gebruikt in specifieke regio's. Onder meer de volgende formaten worden ondersteund:

- AutoCAD DWG en DXF
- Microstation DGN
- MX/Moss
- IFC
- LandXML
- REB

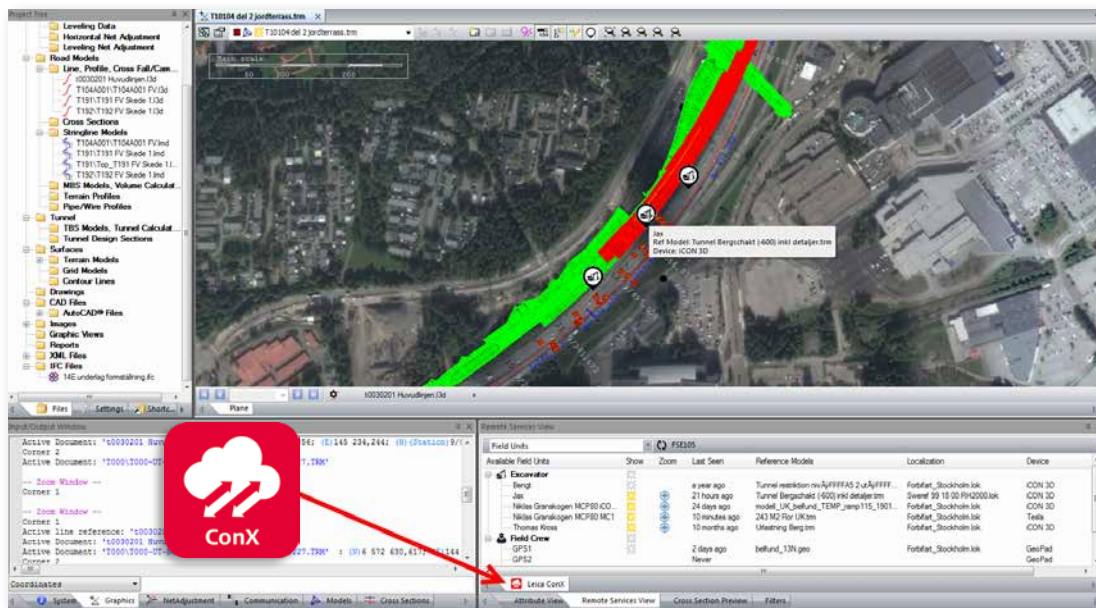

## Rechtstreekse verbinding naar veldunits via Leica ConX

iCON office biedt een naadloze gegevensstroom van het kantoor naar het veld via een API-integratie naar Leica ConX. Beschikbare machines en hun locaties kunnen worden weergegeven in iCON office. Met de integratie kunt u ook ontwerp- en as-built-gegevens rechtstreeks delen tussen iCON office en apparatuur op locatie.

## Werken met uiteenlopende ontwerpmodellen

Verschillende ontwerpeenheden van eenvoudige wegwitlijningen tot meer complexe wegdraadlijnen, dwarsdoorsneden of laagmodellen en digitale terreinmodellen en achtergrondkaarten kunnen worden gebruikt met Leica iCON office.

## Verzend uw ontwerpgegevens vanuit één pakket naar al uw apparatuur en sensoren

Leica iCON office software ondersteunt machinebesturingssystemen en meetapparatuur van Leica Geosystems, maar ook van andere fabrikanten.

## As-built kostenramingen berekenen met behulp van volumeanalyse

De optionele terreinmodelmodule van Leica iCON office biedt nauwkeurige oppervlakte-naar-oppervlakte of oppervlakte-naar-hoogte volumeberekeningen voor kostenramingen. Deze module biedt volledige controle over de oppervlaktemodellen die worden gebruikt voor berekeningen, waaronder grenzen en breeklijnen. De module kan ook worden gebruikt om terreinprofielen en -secties te maken.

## Gemakkelijke en snelle kwaliteitscontrole-rapportage

Leica iCON office biedt diverse standaardrapporten voor kwaliteitscontrole-rapportage. Een statistische controle en een tolerantierapport van afwijkingen met betrekking tot een ontwerpoppervlak kunnen bijvoorbeeld met één druk op de knop worden gemaakt.

## Bespaar tijd en kosten

Het Leica iCON office-pakket heeft een gebruiksvriendelijke interface waarmee u binnen korte tijd operationeel bent. Gebruik het zelftrainingspakket dat bij de software wordt geleverd of maak gebruik van de gratis technische ondersteuning voor één jaar die is inbegrepen bij de licentie. Naast de eenvoudige gebruikersinterface werkt de Leica iCON office op de manier die u gewoon bent met behulp van de ingebouwde AutoCAD®-engine om oorspronkelijke AutoCAD®-tekeningen te openen en te bewerken.



# HxGN Smartnet – GNSS-gegevens over het grootste referentiestationnetwerk ter wereld

HxGN SmartNet is een geïntegreerd 24/7 GNSS-netwerk RTK en GNSS-correctieservice die op het grootste referentienetwerk ter wereld is gebouwd, waardoor apparaten met GNSS zeer snel precieze posities kunnen bepalen.

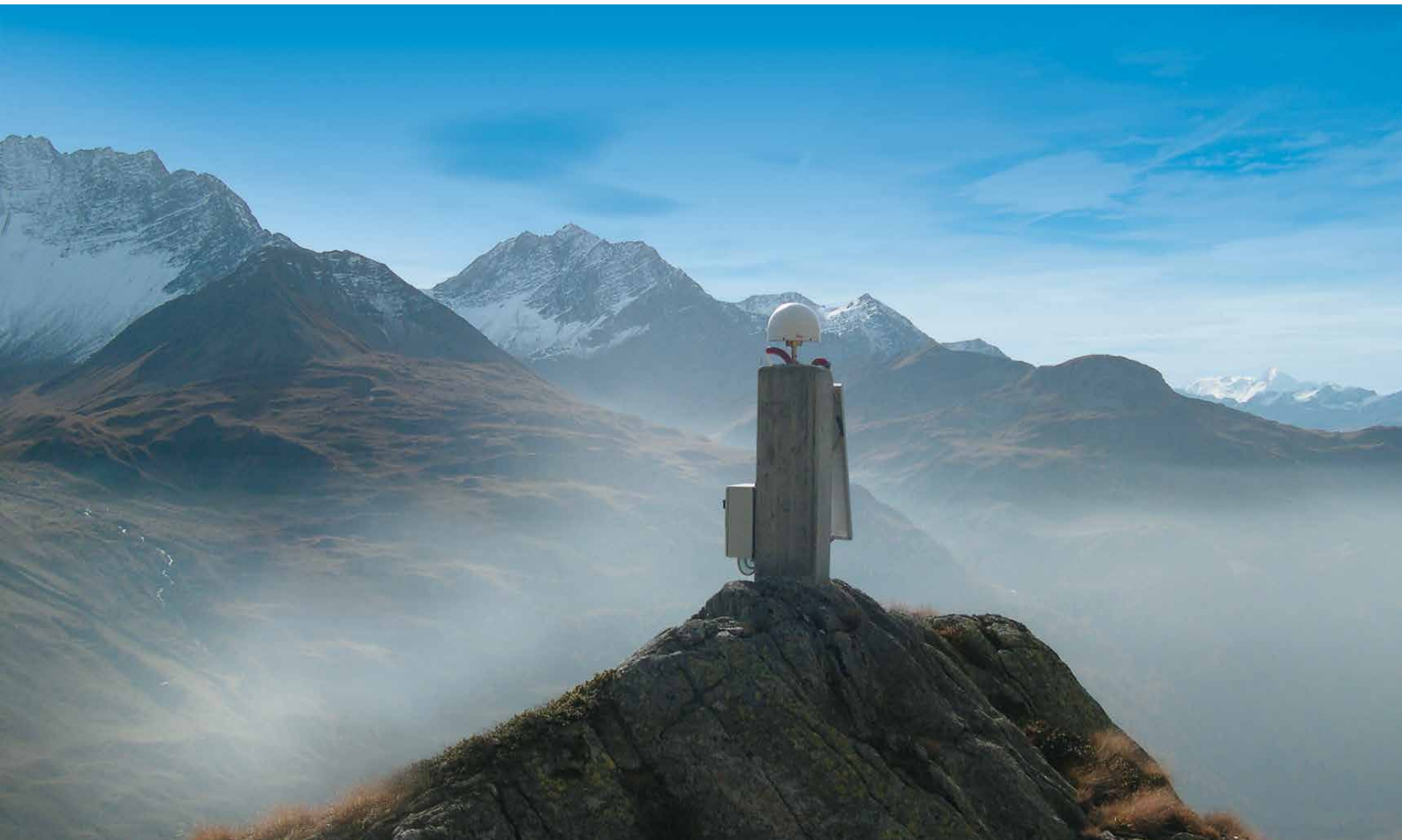

De service wordt continu geleverd door een zeer beschikbare infrastructuur en een professioneel ondersteuningsteam met meer dan 10 jaar ervaring voor een betrouwbare levering van de service. HxGN SmartNet is open standaardcorrectieservice, die u kunt gebruiken met elk GNSS-apparaat, en wordt continu bewaakt op integriteit, beschikbaarheid en nauwkeurigheid. Met meer dan 4.500 referentiestations op basis van technologie van Leica Geosystems, die voor positienauwkeurigheid zorgen in elke toepassing, is HxGN SmartNet gebruiksvriendelijk en biedt het de snelste precieze posities.

HxGN SmartNet is gemaakt om uiterst nauwkeurige en veelvuldig beschikbare RTK-correcties voor elke toepassing met behulp van elke constellatie te leveren. Tegelijkertijd is deze oplossing algemeen beschikbaar. Met een gemakkelijke toegang tot precieze correctiegegevens ervaren netwerk RTK-gebruikers de beste beschikbaarheid, betrouwbaarheid en traceerbaarheid met behulp van internationaal erkende standaarden, samen met flexibele en betaalbare abonnementsopties die aan de behoeften van de lokale markt voldoen. Met een robuuste, traceerbare en herhaalbare netwerk RTK-correctie kunnen gebruikers nauwkeurigheden tot op de centimeter verwachten. De kwaliteit van de service wordt gegarandeerd door ons zeer geavanceerde datacenter en onze controlesystemen.

# Off-machine oplossingen

Investeer in de oplossing die u vandaag nodig hebt en breidt uw productportfolio uit naarmate uw behoefte groeit.

Maximaliseer uw investering met flexibele hardware- en software-oplossingen waarmee u kritische meet- en uitzetwerkzaamheden met vertrouwen kunt uitvoeren. Deze oplossingen ter plekke verhogen niet alleen uw efficiëntie, maar ook uw gemoedsrust.





**iCON software  
voor in het veld**



**Tablets**



**Smart-  
antennes**



**Gerobotiseerde  
total stations**

# Leica iCON site – Profiteer van uw investering



## Leica iCON prep

Een eenvoudig hulpprogramma om locatiegegevens te controleren met behulp van dezelfde gebruikersinterface als iCON site.

## Leica ConX

Datavoorbereiding, verificatie en overdracht van eenvoudige tot complexe projecten.



## Leica iCON gps 70-serie

Ultieme GNSS roverserie voor de bouw met optionele tiltcompensatie



## Leica iCON CC70 & CC80

Robuuste lichtgewicht controllers voor betrouwbare functionaliteit op locatie



## Leica iCON gps 60

Veelzijdige SmartAntenne voor multifunctionele meet- en uitzetwerkzaamheden.

## Leica iCON iCR80

Hoogwaardig gerobotiseerd totaal station met mogelijkheden voor machinebesturing



## Leica iCON gps 30

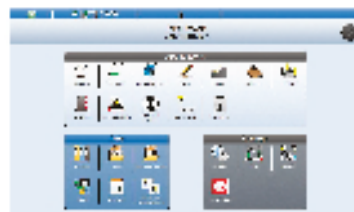

## Gebruikersinterface afgestemd op bouwpersoneel.

iCON site is zo ontworpen dat het naadloos aansluit op elk projectscenario, waardoor u productiever werkt. Als u werkt met machines op locatie, is iCON site de ideale oplossing voor het controleren van de voortgang op het werk of het bepalen van hoogtes, volumes en oppervlaktes. U hoeft dus niet meer te wachten op landmeters of uitzetters. iCON site is zo ontwikkeld dat het naadloos integreert met alle sensoren en machineoplossingen van Leica iCON.

Voor elke oplossing wordt dezelfde uitwisselbare gebruikersinterface gebruikt en dit biedt de volgende voordelen:

- U hebt slechts één keer training nodig om vertrouwd te raken met de functionaliteit waardoor u gemotiveerder werkt en aanzienlijk minder hoeft te investeren in training.
- U kunt hardware en gegevens uitwisselen voor gebruik in machines en extern. Dit betekent dat u veel flexibeler kunt werken en stilstand tot een minimum beperkt.

## Ongekende functionaliteit

De functies en de grafische ondersteuning van de iCON site software maken het veel eenvoudiger om uw werkzaamheden in het terrein uit te voeren. Gebruik iCON site bijvoorbeeld voor het controleren van afmetingen, volumes, posities en de status van essentiële elementen. U kunt alle meetwerkzaamheden op het terrein uitvoeren met één meetapparaat waardoor u sneller kunt werken.

- U kunt zelf snel en eenvoudig meet- en uitzettaken en controles uitvoeren en hoeft niet meer te wachten op ingenieurs of landmeters.
- Met iCON site for Site Navigation geïntegreerd op uw voertuig kunt u snel volumes berekenen en controles uitvoeren
- Bij toepassing van 2D machinebesturing kunnen machinebestuurders de vereiste beginpunten of grenzen van profielen markeren en gebruiken op graafmachines of bulldozers

# Leica iCON site voor uitvoerders – Haal het **giswerk** uit uw project

Met de Leica iCON site oplossing voor op het bouwterrein kunt u de efficiëntie en de kwaliteit van werkzaamheden op locatie nog verder optimaliseren. Dankzij de Leica iCON field Supervisor and Foreman kit van Leica Geosystems hebt u op het bouwterrein in realtime toegang tot projectgegevens waardoor u sneller dan ooit weloverwogen beslissingen kunt nemen. Via het gebruiksvriendelijke scherm kunt u de efficiëntie van uw machines en uw personeel volgen en op basis daarvan de productiviteit bijsturen. Ook kunt u de voortgang, het budget en alle specificaties van het project in de gaten houden. De iCON site software maakt het mogelijk om nauwkeurige as-built checks, hoogtecontroles en volumeberekningen uit te voeren.

- Beschik in real-time over projectinformatie en -statistieken in het veld
- Verstrek op locatie de nieuwste ontwerpbestanden en werkorders aan uw personeel
- Minimaliseer fouten en voorkom kostbaar herstelwerk
- Optimaliseer machinegebruik en bespaar op brandstof door vanaf het begin de puntjes op de i te zetten
- Bereken moeiteloos het exacte volume van uitgegraven grond of het benodigde vulmateriaal voor optimale materiaaltoepassing
- Eenvoudige berekeningen en kalibraties kunnen worden uitgevoerd op locatie zonder dat een waarnemer aanwezig hoeft te zijn, waardoor machines minder lang stilstaan en de productiviteit wordt verhoogd
- Navigeer eenvoudig naar herkenningpunten, zoals controlepunten of terreingrenzen



# Leica iCON CC70/CC80 – Realtime communicatie op locatie

Met de veelzijdige Leica iCON CC70/CC80 tablet-pc's heeft u op de bouwplaats al uw kantoorbenodigdheden binnen handbereik. De robuuste, lichte apparaten hebben een duidelijk en gebruiksvriendelijk 7" inch touchscreen dat is ontworpen om dataverzameltaken op locatie gemakkelijker te maken, terwijl ze tegelijkertijd communiceren met het centrale kantoor, zodat real-time overdracht van gegevens mogelijk is.





## Leica iCON CC70

Hoogwaardige controller ontworpen voor standaard meet- en uitzettaken

## Leica iCON CC80

Robuuste premium controller met maximale prestaties om de productiviteit in alle taken op locatie te verbeteren zonder zorgen

### LEICA ICON CC70/CC80

- De Leica iCON CC70/80 controllerserie is 's werelds dunste en lichtste volledig robuuste 7" Windows® -tablet en de batterij heeft een levensduur van maximaal 16 uur
- Groot en gebruiksvriendelijk 7" touchscreen display, leesbaar in zonlicht
- Windows 10 meertalig, multi-touch besturingssysteem
- Verschillende draadloze verbindingen mogelijk (Bluetooth®, Wi-Fi en geïntegreerde 4G/LTS multi-carrier mobile broadband) voor gebruik met verschillende sensoren en internettoegang
- De CCD17 Bluetooth® radiokit breidt de robotwerkafstand uit tussen de CC70/CC80 tabletcomputers en Leica iCON of Nova total stations

# Leica iCON gps 60 – Slim meten op elke bouwplaats

Leica iCON gps 60 is een veelzijdige SmartAntenne voor alle meet- en uitzetwerkzaamheden. Met de superieure GNSS technologie en met de verschillende geïntegreerde communicatieopties beantwoordt het aan alle vereisten voor betrouwbare en nauwkeurige metingen. Het intuïtieve scherm toont volledige statusinformatie van het instrument, waardoor de bediening en configuratie worden vereenvoudigd. Leica iCON gps 60 biedt ook uitzonderlijke netwerk mogelijkheden, waardoor u RTK-netwerkservices (Leica SmartNet en andere netwerken) kunt gebruiken voor zeer betrouwbare, verbeterde GPS-posities.







#### LEICA ICON GPS 60 SMARTANTENNE

- Superieure GNSS technologie voor maximale nauwkeurigheid en betrouwbaarheid
- Heeft Leica SmartTrack+ en SmartCheck+ en Leica xRTK
- Toekomstbestendige satelliettracking. Is compatibel met alle bestaande en toekomstige satellietssystemen.
- SmartLink – overbrugt gaten tot maximaal 10 minuten in de datacommunicatie
- Multifunctionele GPS-oplossing. Kan worden ingezet als GNSS Basis, Rover of NetRover, gemonteerd op een waarnemersvoertuig en als instapontvanger voor machinebesturing, wat de productiviteit van de machine verhoogt
- Unieke flexibiliteit in communicatiemogelijkheden, dankzij de geïntegreerde radio, modem en Bluetooth®
- Eenvoudige systeemintegratie door gebruikmaking van een onafhankelijke SDK (Software Development Kit) wat een snelle configuratie mogelijk maakt
- Ingebouwde NTRIP Server en Caster voor een op internet gebaseerd referentiestation
- U hebt geen controller nodig voor het opzetten van een basisstation waardoor u minder rompslomp hebt wat hardware betreft.
- Unieke flexibele softwarelicentie en opwaardeerconcept van functies
- U kunt pakketten of afzonderlijke licenties bestellen wanneer u ze nodig hebt en investeren wanneer dat nodig is

## GNSS-oplossing voor alle doeleinden

iCON gps 60 is het ideale mobiele basisstation voor uw bouwterrein. U hebt geen controller nodig om het basisstation in te stellen. Stream correcties via internet zonder radio en voer gemakkelijk en snel zelf veel meet- en uitzetwerkzaamheden uit. Controleer hellingen en profielen, uitzetpunten en lijnen en as-built controles. Omdat u hoogtes kunt nagaan vanuit uw eigen voertuig bespaart u tijd en verhoogt u uw productiviteit.



# Leica iCON gps 70-serie – Meest efficiënte GNSS SmartAntennes voor de bouw

De Leica iCON gps 70 en Leica iCON gps 70 T zijn de ultieme GNSS rovers en veldoplossingen van Leica Geosystems voor een maximale efficiëntie. Met de iCON gps 70 T kunt u sneller dan ooit punten meten en uitzetten zonder de stok verticaal te hoeven houden en de waterpas te gebruiken. De combinatie van de nieuwste GNSS-technologie en inertiaële meeteenheid (IMU) rust de iCON gps 70 T uit met permanente tiltcompensatie en maakt de iCON bestand tegen elke magnetische storing. De iCON gps 70 T, die volledig kalibratievrij is, is er klaar voor wanneer u dat bent - altijd en overal.





#### PERMANENTE TILTCOMPENSATIE

- Kalibratievrij
- Bestand tegen magnetische storingen
- Verhoogde meetproductiviteit en reductie van menselijke fouten

#### HARDWARE EN ERGONOMIE

- Compacte en lichte behuizing
- UHF radio
- Versie met en zonder tilt

#### SMARTCHECK+ EN SMARTTRACK+

- Unieke RTK-technologie biedt voortdurende controles voor correcte resultaten
- Installatie binnen een paar seconden
- Volledige betrouwbaarheid

#### TOEKOMSTBESTENDIGE GNSS-TECHNOLOGIE

- 555 kanalen voor meer signalen, snellere acquisitie en betere gevoeligheid
- Intelligent beheer van multi-frequentie-, multi-constellatie-signalen
- Intelligente selectie om automatisch gereflecteerde of storende signalen af te wijzen

#### ROBUUSTHEID VOOR VEELEISENDE LOCATIES

- De Leica iCON CC70/80 controllerserie is 's werelds dunste en lichtste volledig robuuste 7" Windows® -tablet en de batterij heeft een levensduur van maximaal 16 uur
- IP66-/IP68-bescherming
- Ontwikkeld voor extreme temperaturen van -40°C tot +65°C
- Voldoet aan de strengste normen gedurende de gehele levensduur
- Stevige aluminium behuizing

#### ICON VELDOPLOSSING

- Naadloze integratie in de iCON-veldoplossing
- Gebruiksvriendelijke software-interface en naadloze gegevensstroom gedurende de workflow
- Ongekende functionaliteit
- Een cloud-based samenwerkingstool van Leica ConX voor realtime gegevensuitwisseling in 3D

# Leica iCON iCR80 – Hoogwaardig total station voor éénmansbediening

Spaar tijd en geld, zet uit en meet zelf. Met de iCON iCR80 hoeft niemand het instrument te bedienen. Het Robotic Total Station kan vanaf de controller bij de prismastok worden bediend, daar waar u de gegevens nodig hebt.





#### LEICA ICON ICR80 KENMERKEN

- Sneller prisma zoeken door gepatenteerde technologie PowerSearch
- Stabiele datacommunicatie met Bluetooth® op lange afstand (tot 400 m)
- Eenvoudig overschakelen van stok naar machine en andersom
- ATRplus-technologie maximaliseert het vermogen van het total station om op het prisma op uw machine gericht te blijven
- De functie "Afstemmen op doelen" om andere afleidingen in het veld te negeren
- Snel opnieuw vergrendelen in geval van onderbroken zichtlijn

#### VOORDELEN

- Krijg de hoogste nauwkeurigheid voor machinebesturing van een breed scala aan bouwmachines, zoals stoepranden- en goot- of freesmachines, asfalteer- of betonmachines en graders en bulldozers
- Gebruik iCR80 voor machinebesturing van bouwmachines wanneer u in tunnels werkt of waar GNSS-dekking zwak of niet beschikbaar is
- Werk met meerdere iCR80 total stations voor automatisch haasje-over voor bestratingsmachine voor het continu bestraten en een verhoogde oppervlaktekwaliteit
- Gebruik iCR80 voor as-built documentatie

## Leica iCON iCR80

De Leica iCON iCR80 total station voor de bouw richt zich op slechts één ding: het doel van de gebruiker. Verplaats of plaats meer materiaal per dag dankzij ATRplus, de meest robuuste technologie voor automatisch richten, vergrendelen en opnieuw vergrendelen op de markt. iCR80 is vooral handig op drukke locaties met veel afleidingen, zoals reflecties, rondrijdende machines en rondlopende mensen. Uitdagende en veranderende locatieomstandigheden moeten geen obstakel zijn.

De iCON iCR80 garandeert efficiëntie met de meest betrouwbare, eenvoudige en automatische instellingsprocedure en toonaangevende prismavergrendeling. Dit geavanceerde eenpersoons total station biedt een 'alles-in-één'-oplossing voor elk doeleinde – vooral de moeilijke doeleinden, waardoor u uw workflow kunt versnellen.

# On-machine oplossingen

Verhoog de nauwkeurigheid, productiviteit en efficiëntie met de machinebesturingsoplossingen van Leica Geosystems. Met een krachtige reeks functies en realtime ontwerpen die rechtstreeks naar de machine worden verzonden, vermijdt u herbewerking, verspilling van materiaal en vermindering van bemanning op locatie – wat een veiligere werkplek betekent.



Graafmachine-  
oplossing



Dozeroplossing



Graderoplossing



Shoveloplossing



Booroplossing



Heiwerkoplossing



Verdichtingsoplossing



Asfalteermachineoplossing



Freesmachineoplossing



Betonmachineoplossing

# Leica MCP80 en MC1 – Eén bedieningspaneel, één software-interface, **altijd verbonden**

De nieuwe Leica MCP80 is compatibel met alle 3D-toepassingen in de grond-, weg- en waterbouw. U kunt gemakkelijk uw bedieningspaneel van machine naar machine verplaatsen, ongeacht de toepassing. De nieuwe dockingstations in de cabine van de Leica MDS-serie slaan uw kalibratiewaarden en hydraulische parameters op om zorgeloos van machine te wisselen. Deze dockingstations vereisen geen langdurige instellingen wanneer u tussen bedieningspanelen schakelt. En met een IP67-classificatie zijn dit echt de meest robuuste dockingstations voor heavy construction.

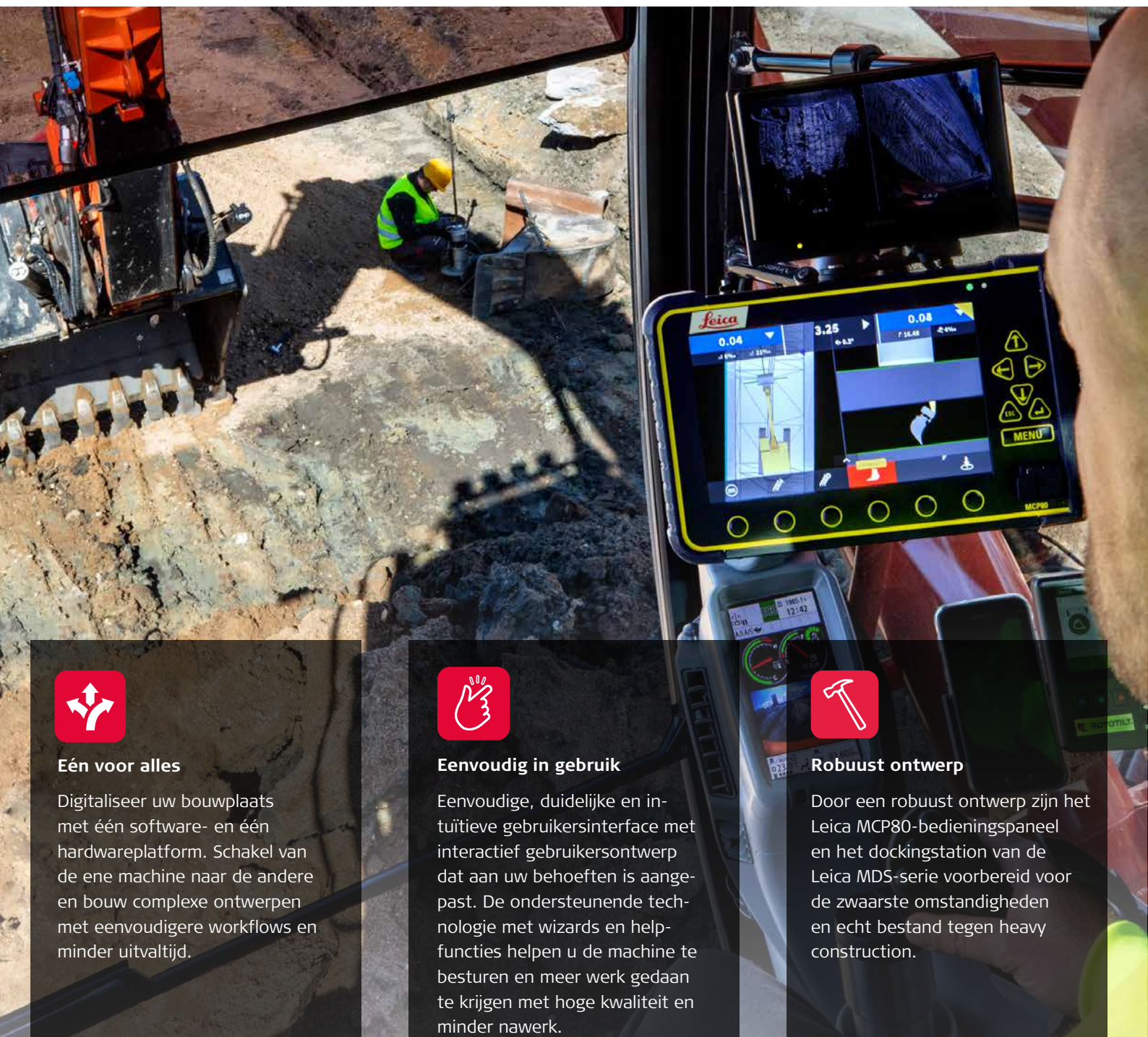

## Eén voor alles

Digitaliseer uw bouwplaats met één software- en één hardwareplatform. Schakel van de ene machine naar de andere en bouw complexe ontwerpen met eenvoudigere workflows en minder uitvaltijd.



## Eenvoudig in gebruik

Eenvoudige, duidelijke en intuïtieve gebruikersinterface met interactief gebruikersontwerp dat aan uw behoeften is aangepast. De ondersteunende technologie met wizards en helpfuncties helpen u de machine te besturen en meer werk gedaan te krijgen met hoge kwaliteit en minder nawerk.



## Robuust ontwerp

Door een robuust ontwerp zijn het Leica MCP80-bedieningspaneel en het dockingstation van de Leica MDS-serie voorbereid voor de zwaarste omstandigheden en echt bestand tegen heavy construction.



# Leica MCP80 – Eén bedieningspaneel, volledige controle



MCP80 is beschikbaar voor:



Graaf-  
machine



Dozer



Grader



Shovel



Boor



Heiwerk



Verdichting



Asfalteer-  
machine



Frees-  
machine



Beton-  
machine

## Eén gemeenschappelijk platform

### Het machinepark optimaliseren

Leica Geosystems levert een intelligente en intuïtieve combinatie van software en hardware voor de grond-, weg-, en waterbouw- het nieuwe all-in-one machinebesturingsplatform, dat uit een bedieningspaneel, MCP80, en een dockingstation bestaat in combinatie met een nieuwe applicatiesoftware, MC1, ondersteunt meerdere machines voor de grond, weg- en waterbouw.

Vereenvoudigde en verbonden oplossingen om de productiviteit van het personeel op locatie te verhogen en om ontwerpgegevens samen te voegen voor naadloze workflows zijn belangrijk om winstmarges te behouden en winst te genereren. Met het all-in-one machinebesturingsplatform biedt Leica Geosystems een unieke, intelligente en intuïtieve combinatie van hardware en software voor de grond-, weg-, en waterbouw.

De oplossing van Leica Geosystems voor toepassingen in de grond-, weg- en waterbouw biedt een uniform hardwareplatform met een gemeenschappelijke software-interface over onze machinebesturingsportfolio. De Leica MCP80 besturingseenheid, die kan worden uitgewisseld tussen meerdere zware bouwmaschinen, is geïntegreerd in het gemeenschappelijke softwareplatform, Leica MC1, terwijl Leica ConX, het op de cloud gebaseerde, gebruiksvriendelijke productiviteitsplatform voor toegenomen projectefficiëntie, het doel van Leica Geosystems afrondt om een gedigitaliseerde bouwwerf te creëren.

### MCP80 & MC1 FUNCTIES

- Volledig kabelvrij
- Gemakkelijk afnemen van bedieningspaneel
- P67 milieuclassificatie
- Eén gemeenschappelijke interface op alle 3D-machinbesturingstoepassingen
- Eenvoudige en intuïtieve gebruikersinterface
- Gemakkelijke en snelle installatie voor machinisten
- Robuust ontwerp van houder en bedieningspaneel
- Dockingstation met ingebouwd geheugen
- Eén software voor alles, voor een gemakkelijkere bediening

## 2D-paneel – Eén bedieningspaneel, meerdere machines

Met de machinebesturingsoplossing van Leica kunt u gemakkelijk systeemonderdelen uitwisselen, aanpassen en opwaarderen om de meest flexibele en kostenefficiënte oplossing op de huidige markt te bieden.



# PowerSnap™ technologie

Gebruik uw bedieningspaneel op meerdere machines in uw wagenpark zonder het gedoe van installatie. Deze kabelvrije configuratie biedt een eenvoudige en snelle uitwisseling van bedieningspanelen tussen verschillende 2D-machines. De houder wordt één keer geïnstalleerd en slaat de specifieke instellingen van de machine op.



## VOORDELEN VAN 2D

- Snelle uitwisseling van besturingspanelen tussen machines
- Eén dockingstation voor alle iCON 2D-graafpanelen en iCON 2D-dozer- of graderpanelen.
- Hoofdcomponenten zijn eenvoudig af te nemen zodat ze 's nachts veilig opgeborgen kunnen worden
- Contact- en kabelloze verbinding met besturings-/ displaypanelen
- Uniek gepatenteerd kliksysteem

2D-paneel is beschikbaar voor:



Graaf-  
machine



Dozer



Grader



# Graafmachine-oplossing

Onze veelzijdige machinebesturingsoplossingen, van eenvoudig hellingen maken tot blinde en verzonken afgravingen, en alles wat daar tussen ligt, bieden uw graafmachinisten ontwerpmodellen rechtstreeks in de cabine. Dankzij de gebruiksvriendelijke gebruikersinterface kunnen uw machinisten met weinig opleiding aan de slag en ook optimale resultaten behalen. Afgravingscontrole zonder expert met de begeleiding van ons gerobotiseerde total station of onze GNSS. Aan het einde van de dag neemt u de hoofdcomponenten af voor een maximale veiligheid.



## Leica iCON iXE1

Zelfs voor de niet zo complexe graafwerkzaamheden biedt de 1D-begeleidingsoplossing een veel betere lasergeleiding dan traditionele methoden.

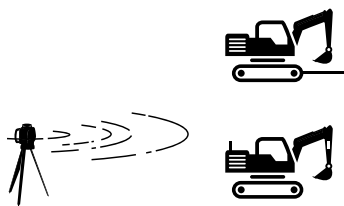

## Leica iCON iXE2

Onze 2D-oplossing geeft de machinist een uiterst nauwkeurige dubbele helling en niveauregeling voor een maximaal gebruik van uw machine vanaf het begin.

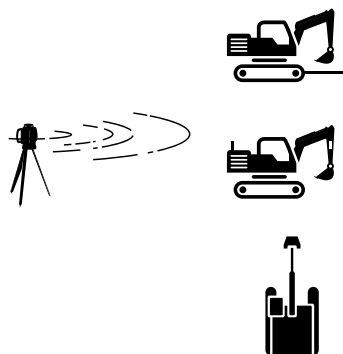

## Leica iCON iXE3

Voor diegenen die de ultieme precisiebegeleiding nodig hebben, is de 3D-machinebesturingsoplossing beschikbaar. Werk vanuit digitale modellen in 2D en/ of 3D voor een superieure nauwkeurigheid en de meest complexe ontwerpen.

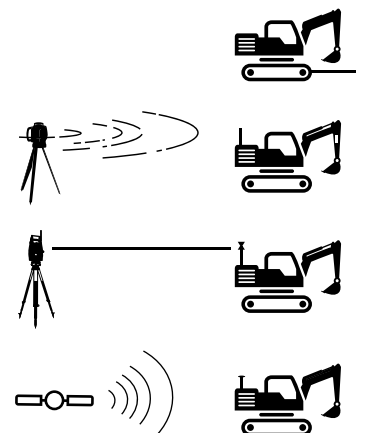

# Leica iCON iXE3 – De toekomst in graafwerk

De iXE-machinebesturingsoplossing leidt de machinist met behulp van referentiemodellen en GNSS in 3D. Ontwerp informatie en real time op/neer indicatie wordt getoond in de cabine op het beeldscherm, waardoor het mogelijk is zeer snel naar de gewenste hoogte te werken. De oplossing zorgt voor meer uptime en voldoening van de machinist, terwijl de veiligheid en productiviteit toeneemt.

Werk met diverse populaire dataformaten waaronder LandXML, DXF, GEO, KOF, L3D, LMD, LIN, MBS en TRM formaten. De machinist kan de functie **Model creëren** gebruiken om zelfs complexe modellen rechtstreeks op het bedieningspaneel te maken zonder de cabine te verlaten en zonder de hulp van een landmeter.



# 3D-oplossing voor graafmachine – Volledige 3D- en 2D-controle over uw graafmachine

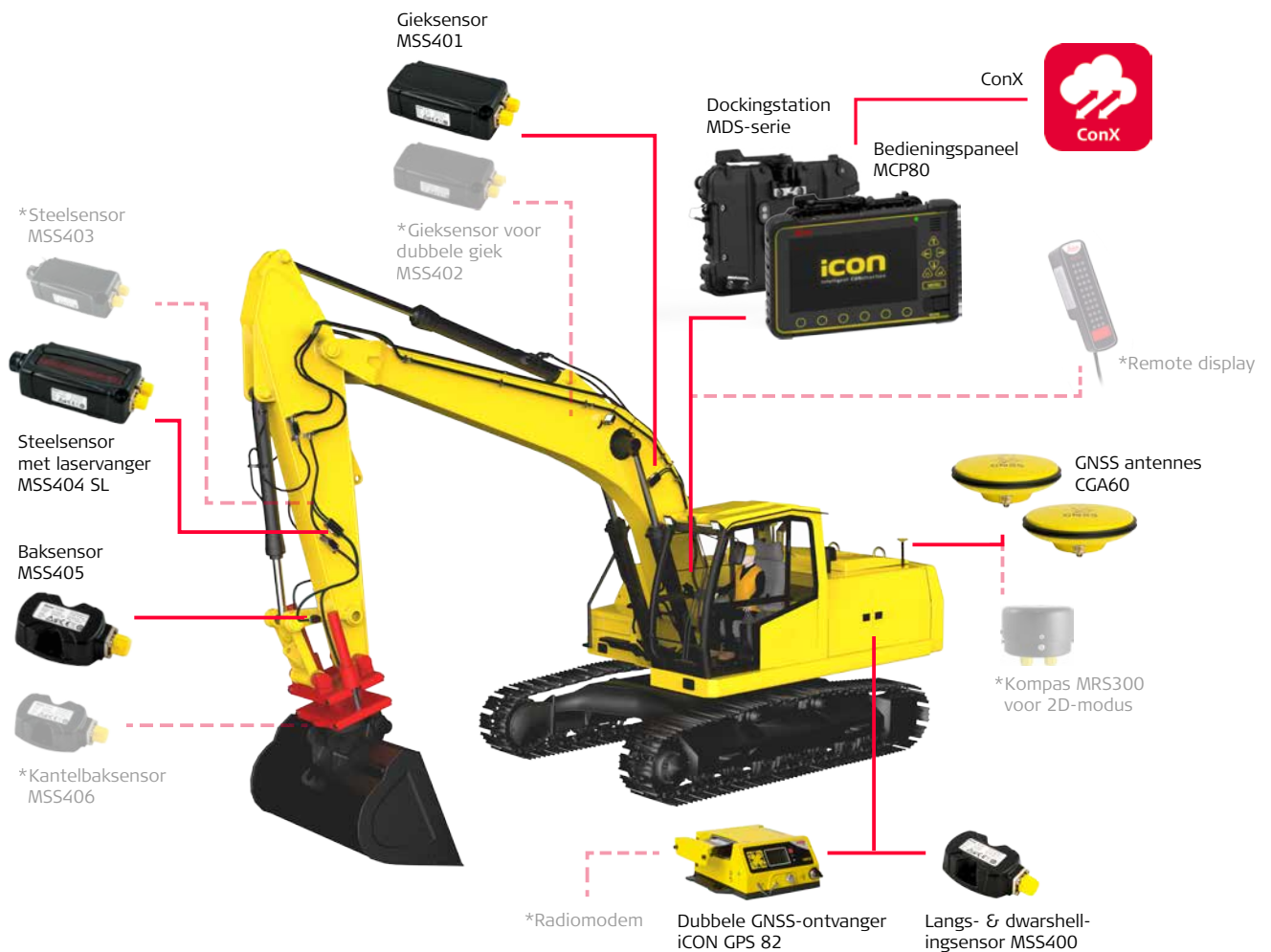

Andere beschikbare opties:



Prisma- en kompasconfiguratie

## Eenvoudige gebruikersinterface

### Hulp bieden aan de workflow van de graafmachinist

De iXE3-machinebesturingsoplossing leidt de machinist met behulp van referentiemodellen en GNSS in 3D. De gebruikersinterface met relevante functies en wizards voor de graafmachine houden de machinist in het startscherm en helpen hem door de workflows om zijn aandacht op de klus gericht te houden.



# Leica iCON iXE2 – Enkele/dubbele helling- en diepteregeling

Dit multifunctionele 2D-besturingssysteem is ontworpen om graven gemakkelijker en productiever te maken. Hiermee kunnen meerdere verhogingen en hellingen, in elke richting, worden gemaakt zonder de machine of de laserhoogtereferentie opnieuw in te stellen.





# Graafmachine 2D-oplossing

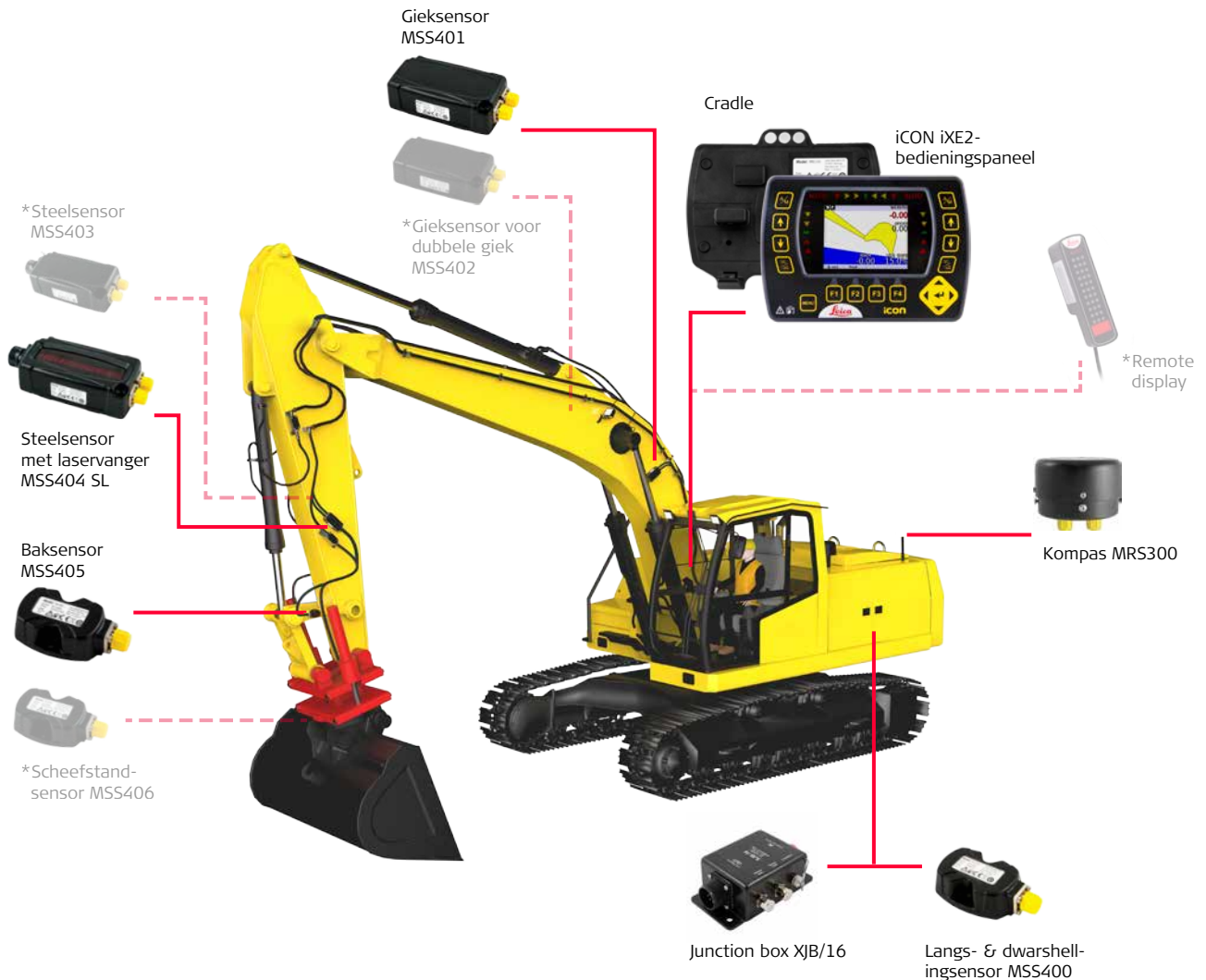

## Leica iCON iXE2

De Leica iCON excavate iXE2 geeft de werkelijke positie van de graafbak weer ten opzichte van de ontwerphoogte en helling, waardoor u de ontwerphelling sneller kunt bereiken.

Deze multifunctionele 2D-machnebesturingsoplossing is ontworpen om graven gemakkelijker en productiever te maken. Hiermee kunnen meerdere verhogingen en hellingen, in elke richting, worden gemaakt zonder de machine of de laserhoogtereferentie opnieuw in te moeten stellen.

### VOORDELEN VAN ICON iXE2

- Upgrade naar 3D door een GNSS-ontvanger en 3D-bedieningspaneel toe te voegen.
- Zeer nauwkeurige dubbele helling en niveauregeling met behulp van de rotatiesensor
- Realtime indicatie van hellingen/profielen op het grafische display
- Geen hellingscontrole vereist
- Niet meer te veel afgravingen

# Leica iCON iXE1 – Eenvoudige besturingsoplossing met enkele helling

Dit is de ideale oplossing voor aannemers die willen beginnen met machinebesturing. Het gebruiksvriendelijke besturingspaneel met enkele helling is specifiek ontworpen voor standaard graaftoepassingen.



## **BELANGRIJKSTE VOORDELEN VAN ICON iXE1**

- Gemakkelijke enkele helling en diepte
- Verhoog de productiviteit van de machine
- Grafische indicatie van hellingen/profielen in de cabine
- Niet meer te veel afgravingen
- Klaar in minder passages
- Geen batterijen die moeten worden opgeladen

# Graafmachine 1D-oplossing

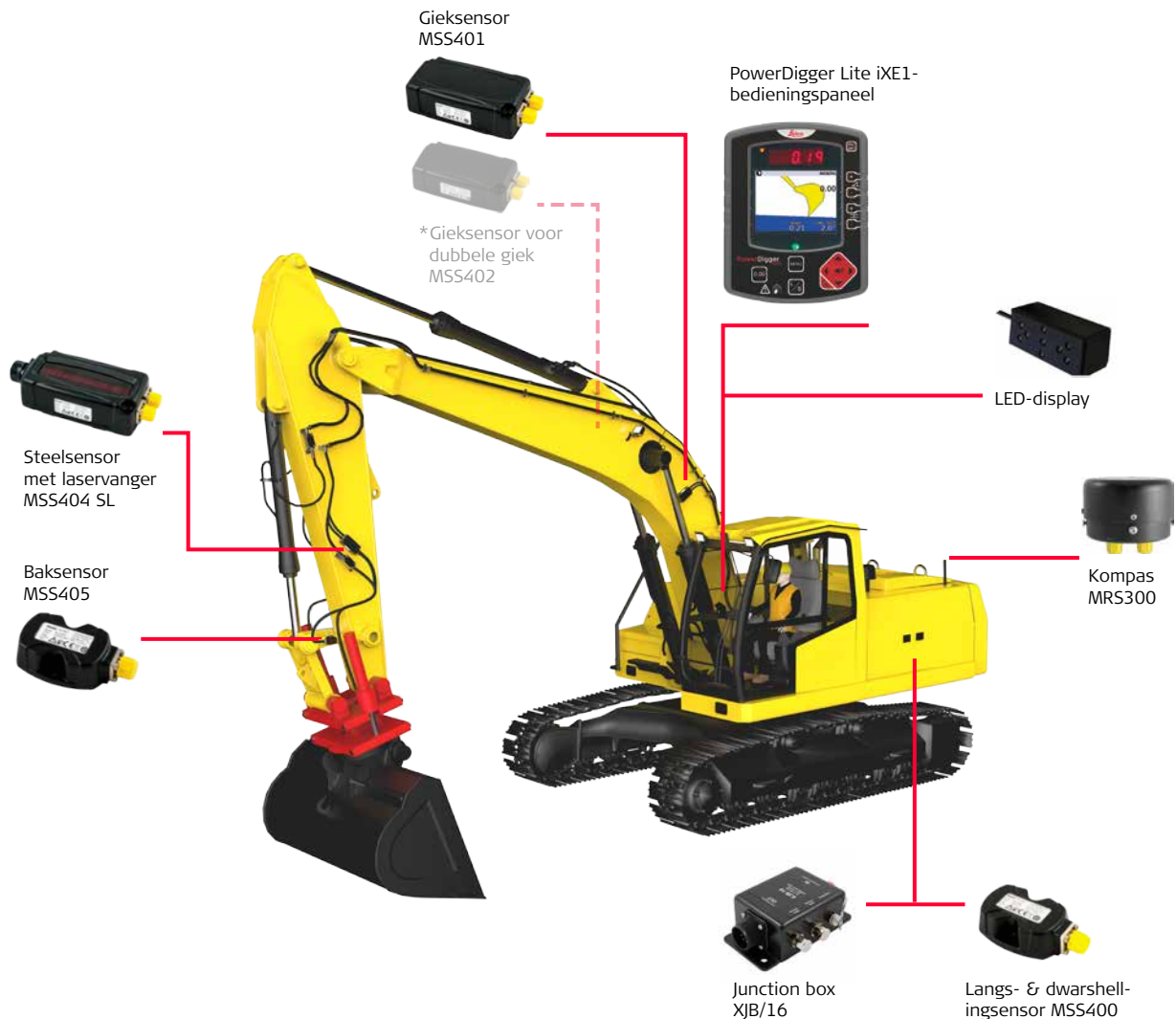

## Leica iCON iXE1

De Leica iXE1 is een eenvoudig, economisch graafbesturingssysteem dat perfect is voor graaflaadcombinaties en minigraafmachines. Dit besturingspaneel voor enkele helling kan zelfs moeilijke taken hanteren, zoals blinde afgravingen of onderwater graven. De iXE1 heeft de flexibiliteit om vanuit verschillende referenties te werken, zoals een bestaand oppervlak, een draadlijn of een laserreferentie.

### SYSTEMFUNCTIES

- 3,5" grafisch kleurenscherm
- Eenvoudige menustructuur - zeer gebruiksvriendelijk
- Op afstand ondersteund display
- 100% waterdicht (IP68) – geen speciale sensoren of kabels nodig voor gebruik onder water
- Uw referentieoppervlak verschuiven
- Visuele- en audiobegeleiding volgens referentiehoogte

# iXE CoPilot – Automatische tiltrotatorbesturing

Met behulp van de Leica iXE CoPilot hoeft de machinist van de graafmachine zich alleen maar te concentreren op het bedienen van de graafbeweging (giek, steel en graafbak) terwijl de kantel- en draaifunctie automatisch wordt afgesteld op basis van het referentiemodell oppervlak onder de graafbak.

De machinist behoudt de controle over de bakrotatie, waardoor hij het materiaal in de graafbak goed kan beheersen, maar de noodzaak elimineert om continu handmatig de helling van de graafbak aan te passen. De CoPilot inschakelen door gewoon op een knop te drukken, vergemakkelijkt het gebruik van tiltrotators ongeacht het opleidingsniveau, waardoor vermoeidheid van de machinist wordt verminderd.



# Leica TRM – Automatische bakherkenning

Gebruik bakherkenning om automatisch de juiste bak te selecteren voor uw graafmachine of shovel.

Bakherkenningsmodules zijn op de graafbakken en tiltrotators bevestigd. De hub in de cabine registreert en stuurt signalen naar de machinebesturingsoplossing wanneer de bak wordt verwijderd en een nieuwe bak wordt geselecteerd en stuurt waarschuwingen als er een bak wordt geselecteerd die niet is gekalibreerd.

De machinist hoeft niet meer handmatig instellingen te wijzigen wanneer hij van bak wisselt. Dit minimaliseert het risico op gebruik van de verkeerde graafbak en het daaruit voortvloeiende te veel of te weinig afgraven en duur nawerk. Naast de ondersteuning van bevestigd gereedschap, ondersteunt het bakherkenningssysteem ook standaard kantelbakken en afneembare kantelrotators.





# Bagger configuratie – Onder water graven

Als onderdeel van de MSS400-serie worden de MSS420-sensoren voor baggerwerkzaamheden onder water op de al langer bestaande sensortechnologie van de MSS400-serie gebouwd. De MSS420-sensoren, die zijn ontworpen om te worden gebruikt tot 40 m op een druk van 5 bar, zijn uitgerust met versterkte onderdelen zoals drukkichte connectoren, een robuuste sensorbehuizing, robuuste bekabeling en roestvrij stalen beugels, waardoor dit de meest betrouwbare apparatuur is voor onderwatertoepassingen.



## Versterkte bekabeling, sensorbehuizing en beugel

De MSS420-sensoren, die zijn ontworpen om te worden gebruikt tot 40 m op een druk van 5 bar, zijn uitgerust met versterkte onderdelen zoals drukkichte connectoren, een robuuste sensorbehuizing, robuuste bekabeling en roestvrij stalen beugels, waardoor dit de meest betrouwbare apparatuur is voor onderwatertoepassingen. De Leica MSS420 baggersensoren kunnen worden geprogrammeerd op giek 1, giek 2, steel, bak en zelfs tiltsensoren.







# Dozeroplossing

Met onze machinebesturingsoplossing voor dozers kunt u elke taak aan. Van kleine weggraafwerkzaamheden tot grote projecten. Onze oplossingen geven de machinist vaardigheid met weinig opleiding en een gebruiksvriendelijke maar krachtige interface. Koppel onze flexibele oplossingen aan een roterende laser, total station of GNSS om aan uw behoeften te voldoen en optimaliseer uw productiviteit en workflow op de werf. Kernonderdelen kunnen gemakkelijk worden gedemonteerd.



## Leica iCON iGD2

Onze instapmachinebesturingsoplossing voor bulldozers geeft u een krachtige controle over uw machine. Werk met een verscheidenheid aan verschillende sensoren en maak de taken gemakkelijker.

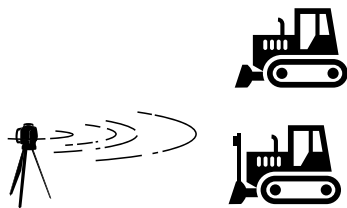

## Leica iCON iGD3 & iGD4<sup>SP</sup>

Onze 3D-machinebesturingsoplossingen voor bulldozers geven u nauwkeurige en onafhankelijke controle over uw bulldozer, in elk gewenst onderdeel van het projectontwerp.

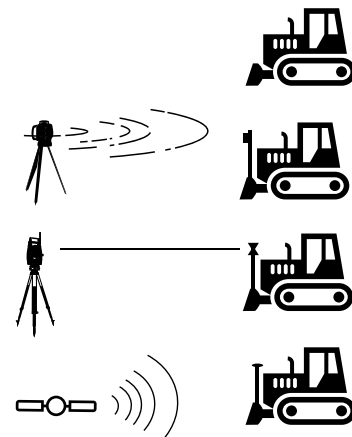

# Leica iCON iGD3/ iGD4<sup>SP</sup> – **Intelligente** 3D-egaliseratieoplossing voor bulldozers

De iGD3 3D bulldozeroplossing biedt nieuwe mogelijkheden op het gebied van grondverzet en nauwkeurig egaliseren. De ontwerpoppervlakken en assen kunnen in de cabine worden geraadpleegd. U kunt onafhankelijk en nauwkeurig in elk gewenst onderdeel van het projectontwerp werken, onder begeleiding van het GNSS systeem of met behulp van het total station.



## VOORDELEN VAN IGD3/IGD4<sup>SP</sup>

- Door de gebruiker te selecteren weergaven (zoals een overzichtswaergave en profielwaergave)
- Zichtbaar scherm, zelfs in het zonlicht.
- iGD3 onthoudt al uw instellingen
- Schaalbaar van 2D naar volledige 3D-mogelijkheden
- Creëer een referentieoppervlak met maximaal vier hellingen

# Dozer 3D-oplossing

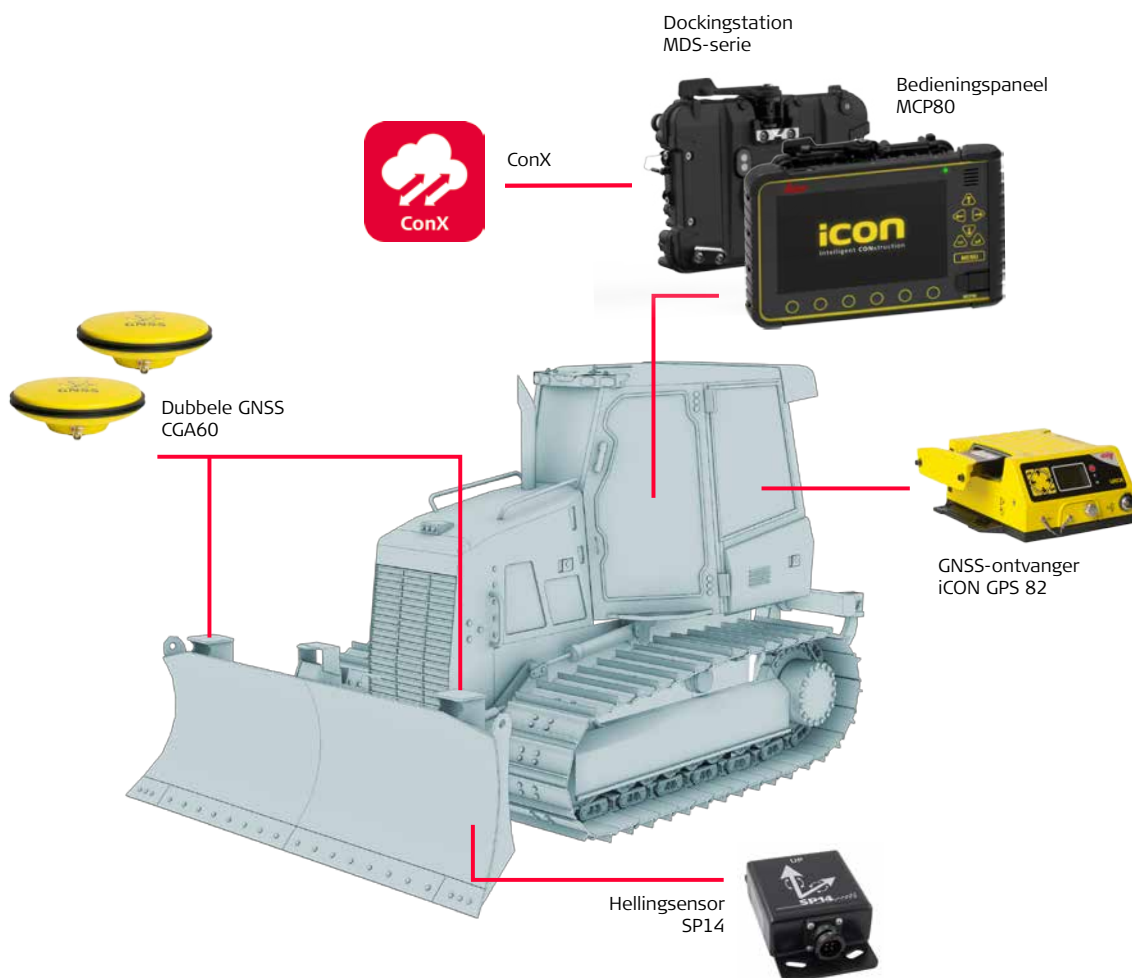

## Leica iCON iGD3

De Leica iCON grade iGD3-oplossing kan het gebruik en de productiviteit van de machine enorm verhogen en het materiaalgebruik optimaliseren bij elke opdracht voor grondverzet en fijnegalisatie. De oplossing kan worden gebruikt met een breed scala aan sensoren en combineert gebruiksgemak met ongeëvenaarde flexibiliteit en een krachtige en intuïtieve gebruikersinterface.

## Leica iCON iGD4<sup>SP</sup>

iGD4<sup>SP</sup> is ideaal voor bulldozers met in zes richtingen verstelbare (PAT) bladen. Door de tweede GNSS-antenne op het blad kan uw bulldozer uiterst nauwkeurig blijven werken, ook in veeleisende omstandigheden op sterk hellende taluds en met het blad volledig gekanteld.

### Andere beschikbare opties:



Configuratie in de cabine



Enkele GNSS configuratie



Prismaconfiguratie

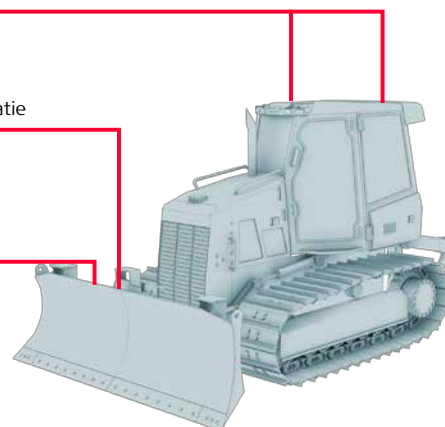

# Leica iCON iGD2 – Gebruiksvriendelijk, maar **krachtige** 2D-machinebesturing voor bulldozers

De Leica iCON iGD2 dozeroplossing biedt automatische controle van zowel hellingen als hoogte. Wanneer u twee masten en lasersensoren gebruikt, kunt u onafhankelijk van de richting van de helling werken.

De Leica iCON iGD2-oplossing voor bulldozers kan het gebruik van de machine en de productiviteit enorm verhogen en het materiaalgebruik optimaliseren bij elke opdracht voor grondverzet en fijnegalisatie. De oplossing kan worden gebruikt met een breed scala aan sensoren en combineert gebruiksgemak met ongeëvenaarde flexibiliteit en een zeer krachtige en intuïtieve gebruikersinterface.

## VOORDELEN VAN IGD2

- Specifieke toetsen voor de afstelling van de helling
- Intuïtieve grafische afbeeldingen tonen de werkelijke positie van het blad
- Snelle en eenvoudige setup van de gebruikersvoorkeuren
- Automatische/handmatige selectie van de bedieningsmodus



# Dozer 2D-oplossing

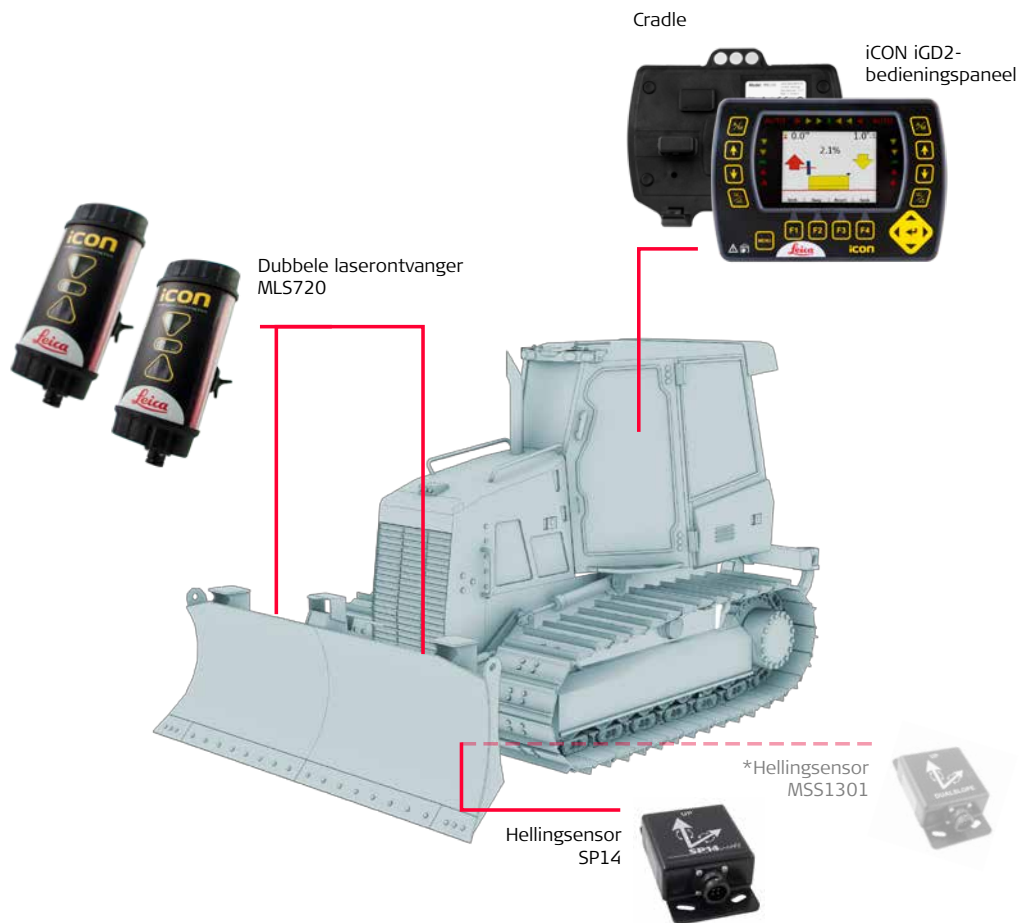

Andere beschikbare opties:

## Automatische functies

### AUTOMATISCHE KANTELREGELING

Houd continu de controle over het blad.  
De op de machine gemonteerde MSS1301 inclinometersensor registreert de kanteling van het blad.

### AUTOMATISCHE KANTELREGELING

De laserontvangers hebben een ontvangst van 360 graden rondom. De MLS720 laserontvanger is bevestigd aan de mast om de hoogte optimaal te kunnen vastleggen. iGD2 kan worden geïnstalleerd met zowel enkele als dubbele laserontvangers.

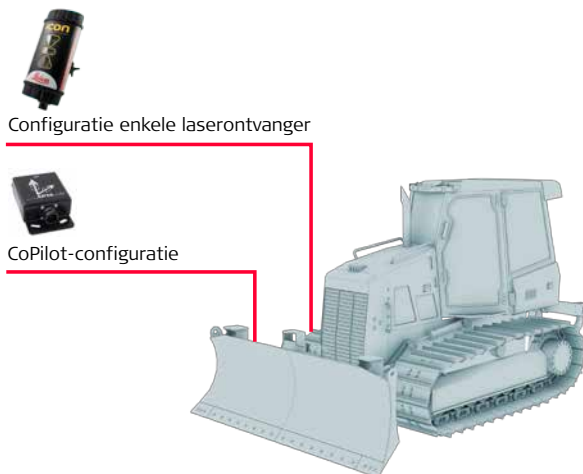

# Leica iGD2 CoPilot – Automatische profielregeling op uw bulldozer

De iGD2 CoPilot software-upgrade zorgt ervoor dat de machinist van de bulldozer volgens de specificaties afgraaft, ongeacht zijn opleidingsniveau. De software past automatisch kritische parameters aan voor nauwkeurigere hellingresultaten. Duw recht en vloeiend zonder golven tijdens al uw helling- of materiaalverplaatsingstaken.



## VOORDELEN VAN IGD2 COPILOT

- Zorgt voor de juiste hellingen zonder wasbordoppervlakken
- Werkt zonder roterende laser, total station of GNSS
- Minder nawerk, slijtage en korte leercurve
- Biedt een veiligere werkomgeving
- Werkt met 2D

# Configuratie in de cabine - voor iGD4<sup>SP</sup>

De iGD4<sup>SP</sup>-oplossing is optioneel beschikbaar met een op de cabine gemonteerde antenne voor geavanceerde veiligheid van personeel en minder slijtage van de apparatuur. Profiteer van de toegenomen veelzijdigheid met klantgerichte montagemogelijkheden.

Deze configuratie houdt in dat de antenne bovenop het dak van de cabine kan worden geplaatst, in plaats van op het blad van de bulldozer. Het voordeel van deze nieuwe configuratie is dat er geen externe masten en kabels zijn en de machinist een beter zicht heeft.

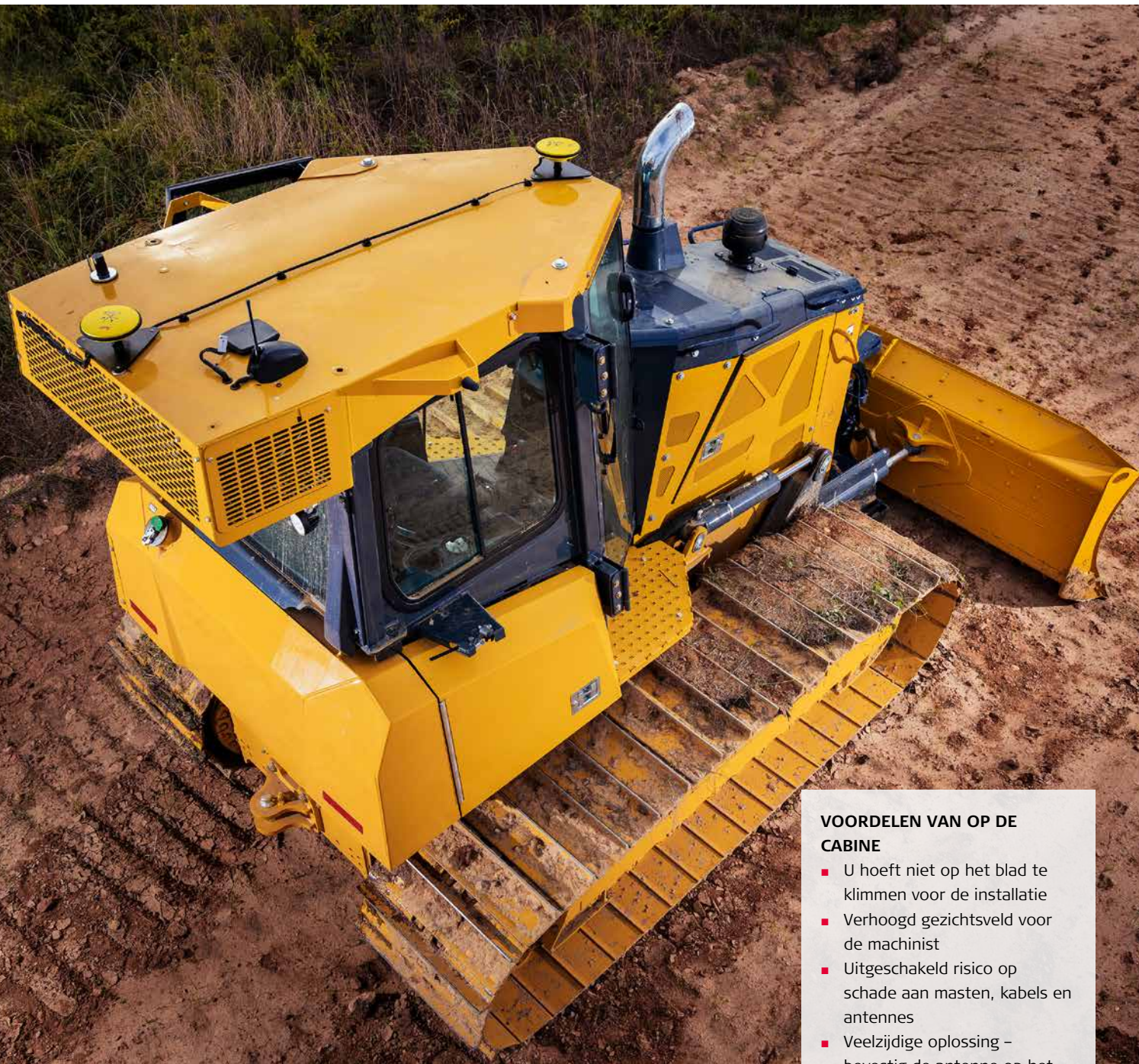

## VOORDELEN VAN OP DE CABINE

- U hoeft niet op het blad te klimmen voor de installatie
- Verhoogd gezichtsveld voor de machinist
- Uitgeschakeld risico op schade aan masten, kabels en antennes
- Veelzijdige oplossing – bevestig de antenne op het blad of op de cabine





# Graderoplossing

Wanneer u uw grader gebruikt voor alles, van greppels uitgraven tot zijhellingen nivelleren, staan onze machinebesturingsoplossingen voor motorgraders voor u klaar. Met een gebruiksvriendelijke, gemakkelijk te leren interface werken uw machinisten rechtstreeks uit 3D CAD-ontwerpmodellen in de cabine. Realtime profielinformatie betekent minder passages, minder nawerk en geen inspecteur nodig die de helling controleert. Als u klaar bent, wisselt u de onderdelen naar een andere machine of bergt u ze veilig op.



## Leica iCON iGG2

Onze 2D-oplossing voor motorgraders is het perfecte startpunt voor iedereen die zich bezig wil houden met machinebesturing. Werk direct op de juiste hoogte.

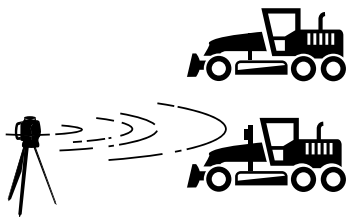

## Leica iCON iGG3 & iGG4<sup>SP</sup>

Krijg een beter inzicht in uw werkzaamheden wanneer u kunt werken vanuit de digitale ontwerppoppervlakken en uitlijningen rechtstreeks in de cabine. De perfecte oplossingen voor alle nauwkeurige egaliseertoepassingen.

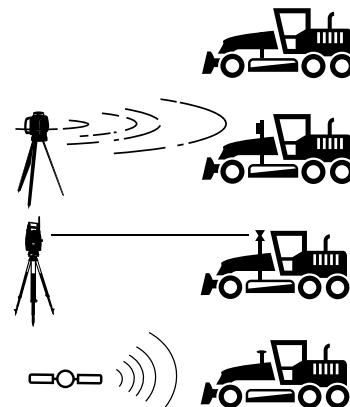

# Leica iCON iGG3/iGG4 – efficiënte en flexibele oplossing

De enkele of dubbele GNSS-oplossingen voor geleide of automatische machinebesturing voor graders geven de operator een enorme reeks configuraties om aan elke klantbehoefte te voldoen.

Laat operators het ware potentieel van hun machines benutten voor een groot aantal toepassingen, door materiaal te verschuiven hoe ze maar willen. Operators kunnen hun werk nu sneller afmaken, waardoor de downtime drastisch daalt en er meer werk dan ooit kan worden verzet met een grader.



## VOORDELEN VAN IGG3/IGG4

- De informatie over automatisch en handmatig werken is direct zichtbaar op het scherm.
- Door de gebruiker instelbare weergaven (zoals een overzichtswaergave en profielweergave)
- Zichtbaar scherm, zelfs in het zonlicht
- Breidt uw systeem eenvoudig uit door onderdelen toe te voegen

# Grader 3D-oplossing

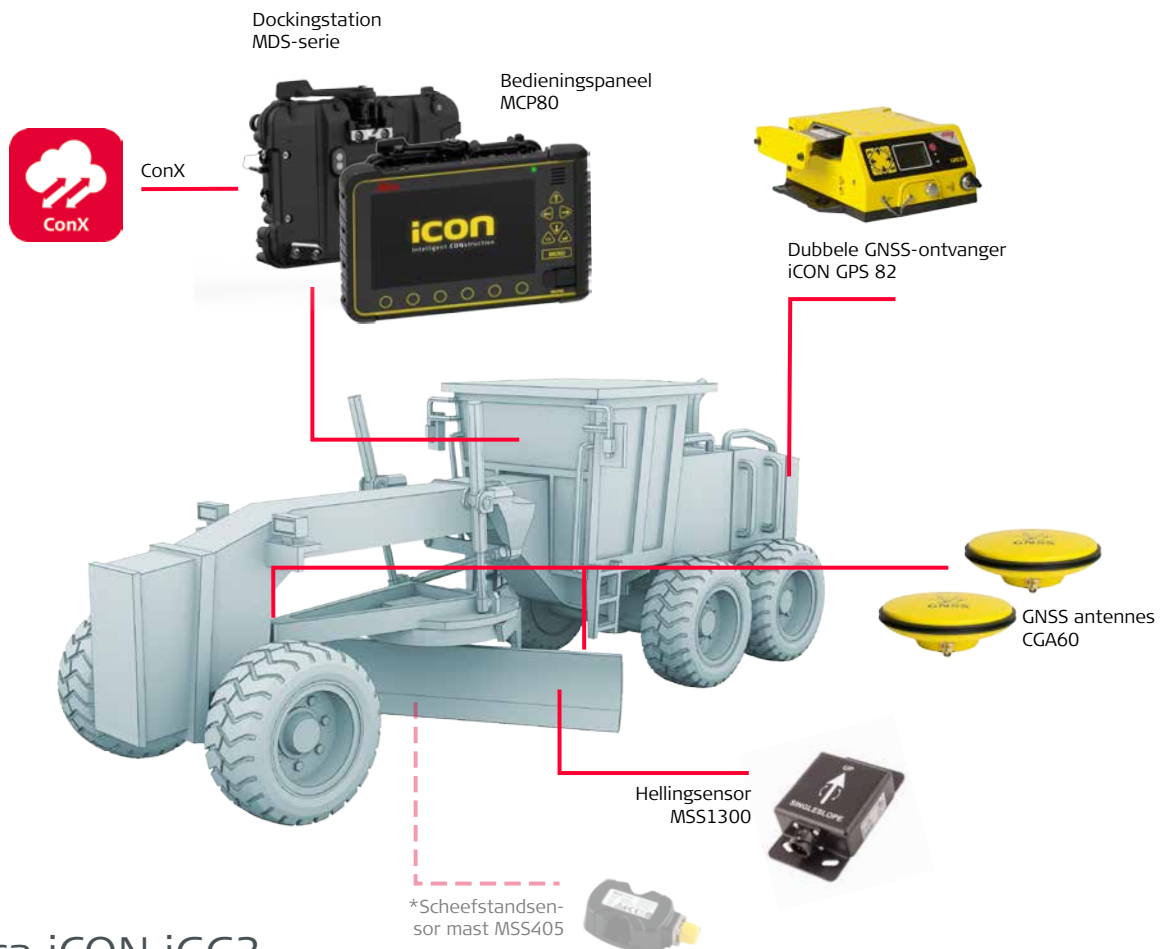

## Leica iCON iGG3

Optimaliseer materiaalgebruik voor elke grondverzet- en nauwkeurige egalisatiewerkzaamheden met de iGG3. Breng de ontwerppoppervlakken en uitlijningen praktisch naar de cabine toe – waardoor u geen piketten of koord meer nodig heeft. Als meest efficiënte en flexibele oplossing voor de volledig automatische besturing van de grader biedt de Leica iCON iGG3 een besturing van het blad tot op de millimeter nauwkeurig, wat ideaal is voor alle nauwkeurige egalisatietoepassingen.

## Leica iCON iGG4

De iGG4 machinebesturingsoplossing voor graders bestuurt het blad automatisch, terwijl u zich kunt richten op het optimaal plaatsen van de machine. De oplossing bewaakt beide uiteinden van het blad voor u, dus kunt u zich volledig richten op het manoeuvreren.

Andere beschikbare opties:



Enkele GNSS configuratie



Prismaconfiguratie

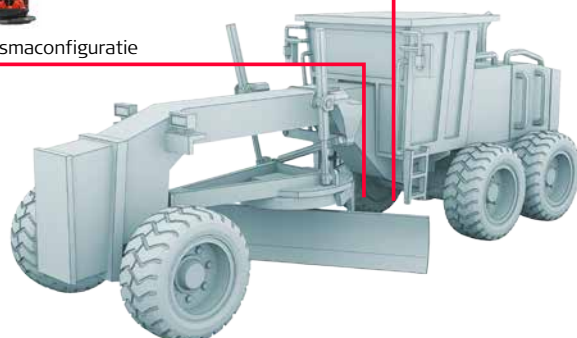

# Leica iCON iGG2 – **Schaalbare** 2D-oplossing op instapniveau

De iGG2 biedt automatische controle van zowel hellingen als hoogte. Wanneer u twee masten en lasersensoren gebruikt, kunt u onafhankelijk van de richting en van de helling werken. Krijg de juiste helling sneller dan ooit tevoren.



## VOORDELEN VAN IGG2

- Gebruiksvriendelijk grafisch display - op uw dozer en grader kan hetzelfde display worden gebruikt voor optimale flexibiliteit van de apparatuur
- Eenvoudig te leren functionaliteit, dankzij intuïtieve software
- Dankzij de cradle kunt u het scherm eenvoudig plaatsen en wegnemen uit de cabine

# Grader 2D-oplossing

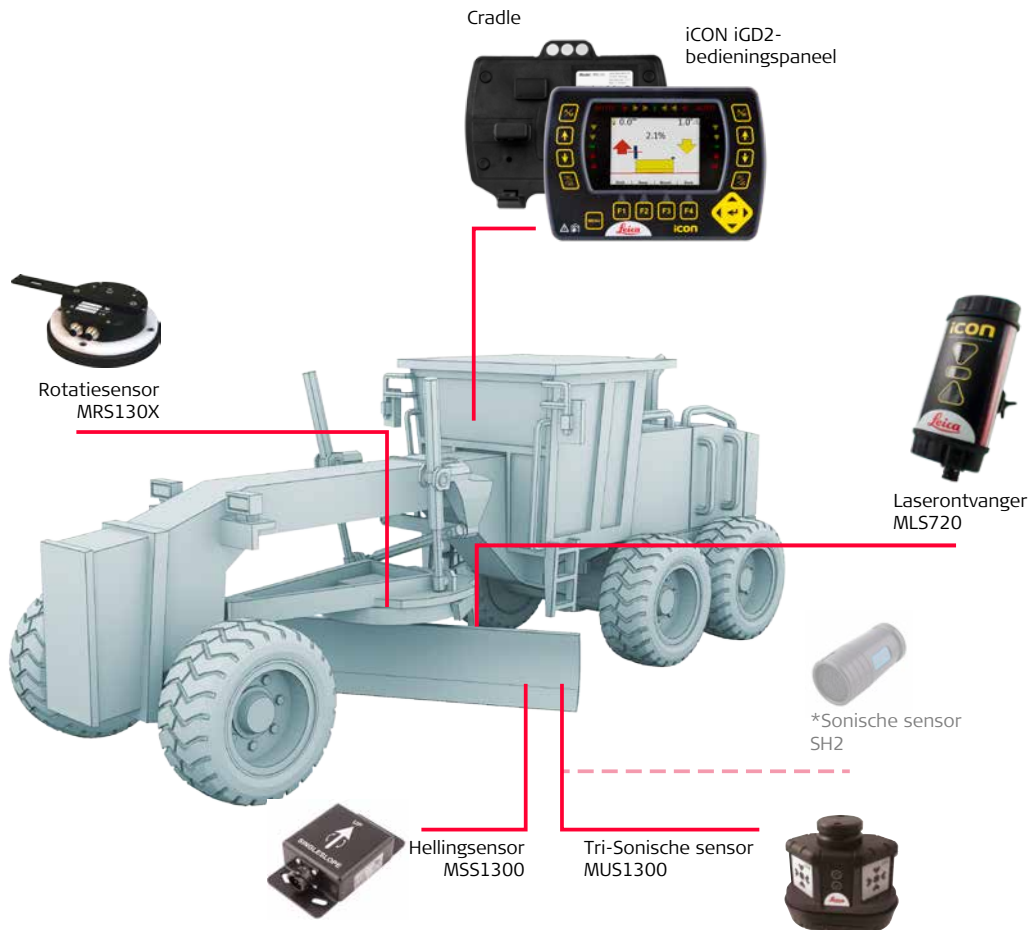

Andere beschikbare opties:



Configuratie dubbele laserontvanger

## Leica iCON iGG2

Deze Leica iCON egaliseeroplossing voor motorgraders biedt u nieuwe mogelijkheden op het gebied van terreinvoorbereiding. Het systeem stuurt op hoogte en dwarshelling via robuuste high-tech sensoren. Dankzij het systeem werkt u productiever en bespaart u ook op materiaalkosten.

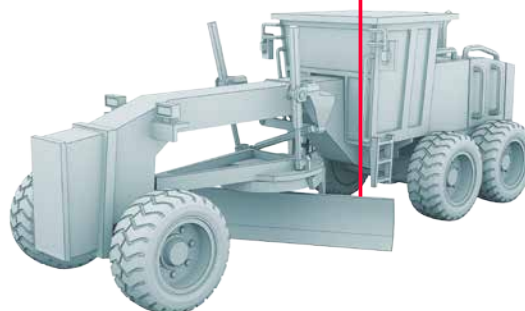



# Shoveloplossing

Door uw grondverzettaken efficiënt te houden, bent u verzekerd van uw bedrijfsresultaten. Onze oplossing voor shovels bieden de operator een precieze begeleiding, zodat hij direct op de juiste hoogte kan werken.



## Leica iCON iGW3

Maak het grondverzet met uw shovel gemakkelijker door 3D-machinebesturing te gebruiken. Met de begeleiding op het scherm in de cabine kunt u ervoor zorgen dat u direct op de juiste hoogte werkt – wat u tijd en geld bespaart in uw grondverzetwerkzaamheden.

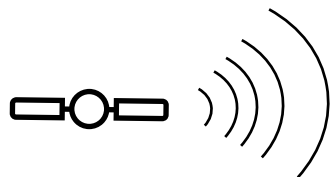

# Leica iCON iGW3 – Toegenomen efficiëntie voor shovels

Ervaar de unieke voordelen van de Leica iCON iGW3-machinebesturing voor uw shovel. Voer grondwerk sneller en direct correct uit. Bespaar tijd en kosten door het risico op nawerk te verminderen en voorkom de noodzaak voor hoogtecontroles en dat u teveel afgraaft.





# Shovel 3D-oplossing

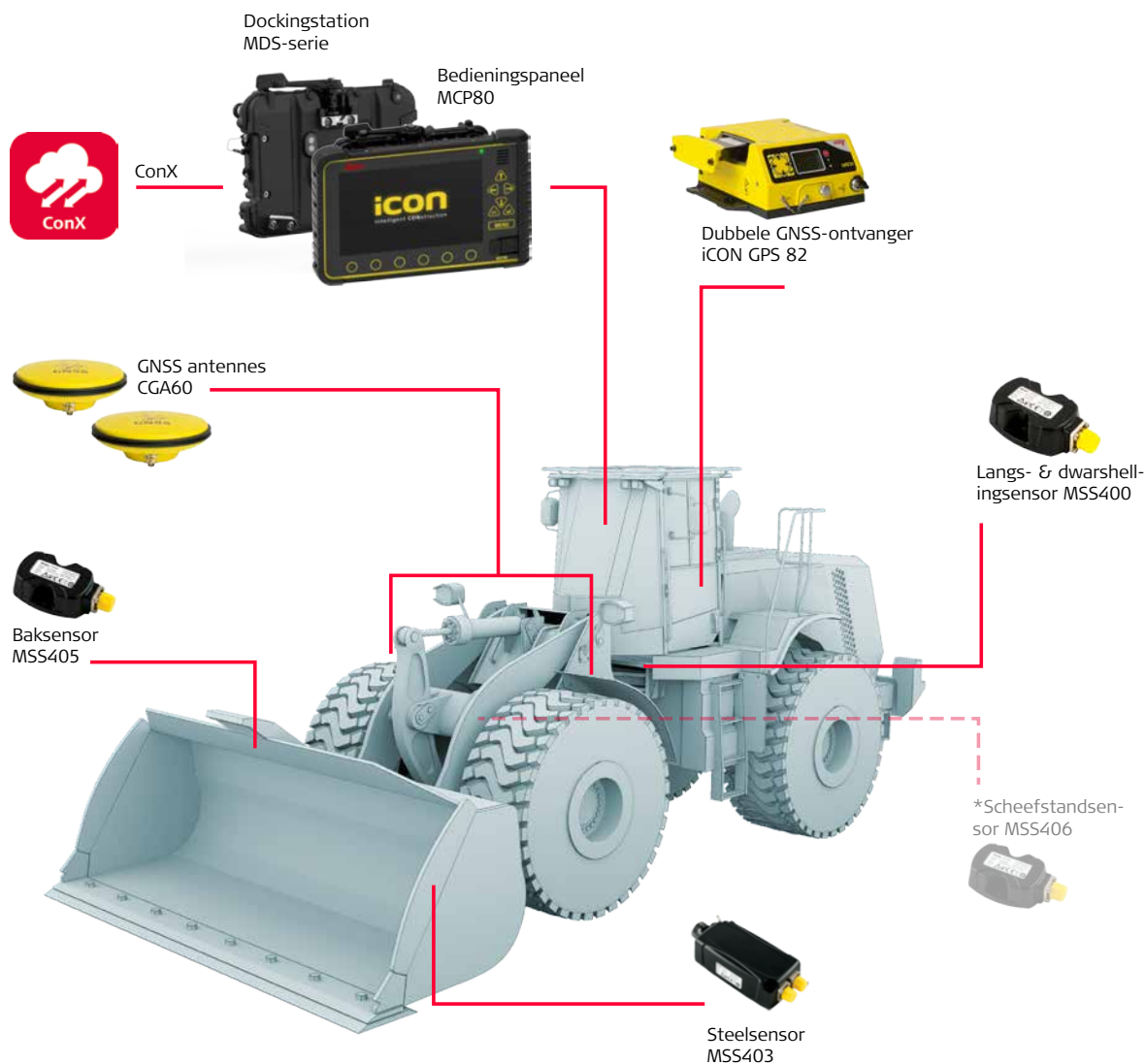

## Leica iCON iGW3

Het Leica iCON grade iGW3-shovelsysteem biedt realtime weergave van de positie van de graafbak, waardoor de operator onmiddellijk de positie van de bak kan corrigeren. Het systeem gebruikt 3D-ontwerpmodellen en de allernieuwste GNSS technologie. Ontwerpinformatie en realtime profielindicaties worden op het bedieningspaneel in de cabine weergegeven voor een gemakkelijke en productieve bediening. De gebruiksvriendelijke interface met grafisch kleurscherm biedt volledige begeleiding en zorgt voor een zeer gemakkelijke bediening.

### VOORDELEN VAN IGW3

- Maximaliseer uw machinegebruik en rendement vanaf de eerste dag om altijd de juiste helling te berekenen
- Vermijd overmatig ontgraven en duur materiaaltransport
- Gebruiksvriendelijke interface vermindert trainingstijd en kosten
- Intuïtieve gebruikersinterface biedt extra vertrouwen en verhoogde productiviteit
- Vermindert arbeidskosten door het verminderen of overbodig maken van hoogtecontroles



# Heiwerkoplossing

Maximaliseer besparingen in tijd en geld met een heiwerkoplossing van Leica Geosystems. Heiwerk met een hoog rendement maakt u productiever en zorgt ervoor dat u minder mensen op locatie nodig hebt, zodat u uw middelen kunt optimaliseren. Door het automatiseren van de documentatie zijn as-built controles na het project overbodig. Bespaar tijd en kosten met een geautomatiseerde navigatie tussen heipalen en controleer de voortgang van uw project via Leica ConX vanuit het comfort van uw kantoor. Al met al verkort onze heiwerkoplossing de projecttijd en verhoogt het uw efficiëntie.



## Leica iCON iRP3

De heiwerkoplossing biedt een GNSS heiwerkconfiguratie die op een standaard heistelling of chassis is gemonteerd in combinatie met een reeks sensoren voor het heien van geprefabriceerde betonpalen, damwanden en grondstabilisatie.

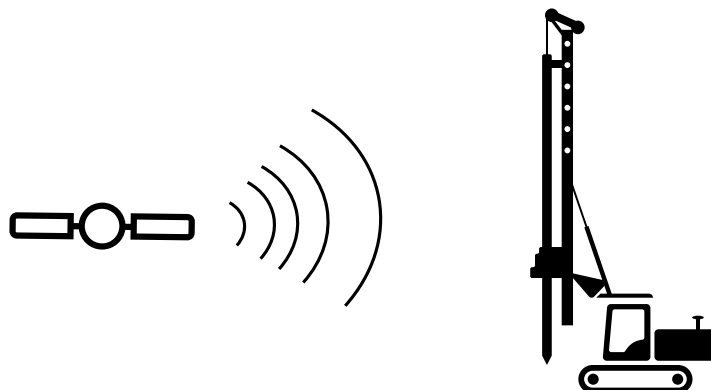

# Leica iCON iRP3 – Vergroot efficiëntie en productiviteit voor heimachines

De Leica iCON iRP3-oplossing voor heiwerk maximaliseert de productiviteit in heitoepassingen. Hei-installaties kunnen gemakkelijk worden beheerd vanuit de cabine via het bedieningspaneel met 3D-ontwerpplan. Het is niet nodig om de posities van de heipalen of damwanden handmatig uit te zetten.





#### BELANGRIJKSTE VOORDELEN

- Grote besparingen op kosten en hogere veiligheid door minder personeel op locatie
- Door het automatiseren van de documentatie, zijn as-built controles na het project overbodig
- Bespaar tijd en kosten met snellere navigatie tussen heipalen
- Volg het verloop van uw projecten vanuit uw comfortabele kantoor
- Voltooi grote heiprojecten binnen een korte tijd

#### BELANGRIJKE FUNCTIES

- Voorkom onnodige uitzetwerkzaamheden – u kunt direct aan de slag
- Documenteer heipaalposities tijdens de werkzaamheden
- Navigeer automatisch naar de dichtstbijzijnde heipaalpositie
- De projectstatus is in real-time beschikbaar via Leica ConX
- Kies tussen montage van de GNSS-antenne op het chassis of op de heistelling

#### ICON RIG VOORDELEN

- Eén oplossing voor al uw boor- en heiwerkzaamheden
- De oplossing is gebouwd op hetzelfde platform als alle andere iCON-oplossingen; één platform voor al uw machinebesturingsbehoeften
- Verbind de hele bouwplaats via ConX
- Eenvoudige en intuïtieve gebruikersinterface
- Volledig aanpasbare 3D-weergave van uw machine en bouwplaats. U kunt het werk vanuit elk gewenst oogpunt bekijken
- Snelle en eenvoudige setup van de gebruikersvoorkeuren
- Kantoorsoftware is overbodig, het iCON rig softwareplatform accepteert verschillende open 3D-dataformaten

## Leica iCON iRP3

Exporteer het 3D-heiplan, upload het plan in Leica ConX, stuur het bestand naar de machine en ga aan het werk.

De Leica iCON iRD3 heiwerkoplossing geeft u maximale controle. Navigeer uw heistelling via GNSS antennes en 3D-ontwerpplannen rechtstreeks in de cabine op het scherm. Door automatisch het werk te documenteren naarmate het project vordert, zijn as-built controles na van het project overbodig.

## Leica ConX

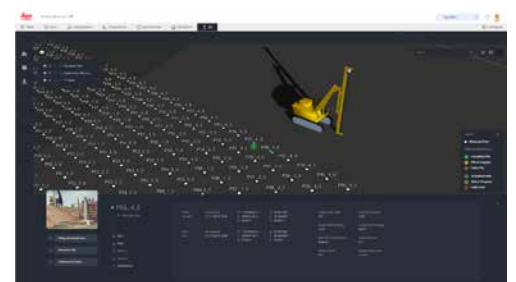

# Heiwerk 3D-oplossing

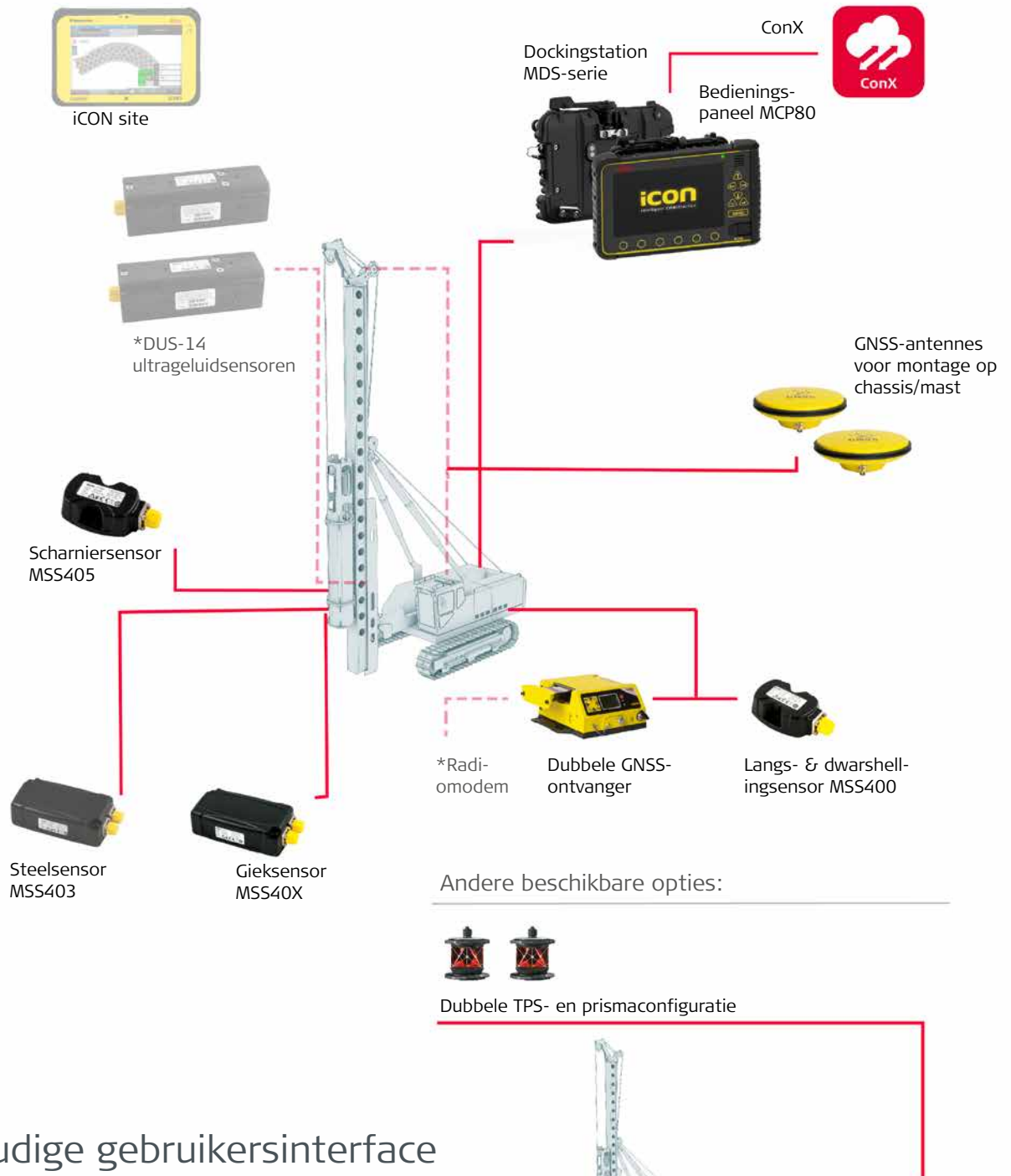

## Eenvoudige gebruikersinterface

De gebruikersinterface in iRP3 is eenvoudig en intuïtief met pictogrammen en helpteksten. De iRP3 helpt de heimachineoperator tijdens de workflow en het startscherm kan worden ingesteld voor de betreffende taak.

De interface geeft de meest relevante functies voor hei-werkzaamheden weer in het menu voor gemakkelijke toegang.



# Exacte positie, precieze resultaten



## Selecteer startscherm



### Bull's eye weergave

Volledig scherm met bull's eye weergave, waarbij het navigatiegebied voor de operator wordt verzameld in één focusgebied. Wanneer de operator de doelf afstand tot het punt bereikt, zoomt het startscherm automatisch in op het punt.



### Cilinderweergave

De operator kan ervoor kiezen om het heipaalpatroon weer te geven in een kleurgecodeerde cilinderweergave. Groen geeft aan dat een heipaal succesvol is geheid, rood toont een mislukte heipaal, geel toont een gepauzeerde heipaal en witte cilinders tonen de heipalen die nog moeten worden geheid. De automatische navigatiefunctie navigeert de operator automatisch naar de dichtstbijzijnde heipaal.



### Gesplitste schermweergave

Het gesplitste startscherm combineert de voordelen van de bull's eye weergave en de cilinderweergave. Dit scherm helpt de operator bij de heiwerkzaamheden en zorgt ervoor dat de operator de navigatie in de gaten houdt.





# Booroplossing

Maximaliseer de productiviteit van uw boormachines door de machinebesturing van Leica te gebruiken. Breng het 3D-ontwerp rechtstreeks in de cabine om niet meer enkel van piketten afhankelijk te zijn. Voorzie de operator rechtstreeks van boorpatronen op het machinebesturingspaneel en navigeer via GNSS naar uw volgende boorlocatie. Met onze innovatieve booroplossing kunt u complexe patronen boren en zelfs directioneel boren. Werk met GNSS antennes samen met een reeks sensoren voor uw boortaken.



## Leica iCON iRD3

Leica iCON iRD3 biedt een GNSS boor die op een standaard mast of chassis is gemonteerd in combinatie met meerdere sensoren voor oppervlakteboorinstallaties.

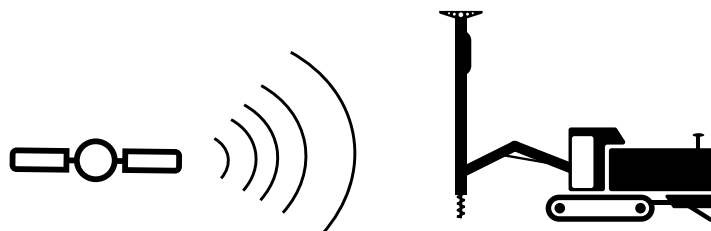

# Leica iCON iRD3 – Vergroot efficiëntie, nauwkeurigheid en veiligheid voor boormachines

Het geïmporteerde of gecreëerde boorpatroon leidt de operator naar het dichtstbijzijnde gat. Wanneer de operator zich binnen de horizontale toleranties bevindt, hoeft hij/zij nu alleen nog maar de heistelling af te stellen en uit te lijnen, zodat die past bij de gekozen openingshoek en richting. De navigatie is eenvoudig: Volg de pijlen en nummers op het startscherm en lijn zo uit dat de bull's eye groen wordt en u bent klaar om te boren.





## Leica iCON iRD3

De Leica iCON iRD3 booroplossing geeft u volledige controle. Leid uw boor via GNSS antennes en 3D-ontwerpplannen rechtstreeks in de cabine op het scherm. Door automatisch het werk te documenteren naarmate het project vordert, vermijdt dat u in oude en mislukte gaten boort.

De Leica iCON iRD3 oplossing voor boren maximaliseert de productiviteit in boortoepassingen. Boorinstallaties kunnen gemakkelijk worden beheert vanuit de cabine via het bedieningspaneel met 3D-ontwerpplan. Het is niet nodig om de posities van de te boren gaten uit te zetten.

### BELANGRIJKSTE VOORDELEN

- Grote besparingen op tijd en kosten bij elke booropdracht
- Elimineert of verkort drastisch de tijd die nodig is voor het uitzetwerk
- Draadloze update van projectbestanden en ondersteuning op afstand via Leica ConX
- Integratie met intern computersysteem van de fabrikant
- Voorkomt het boren in oude en mislukte gaten

### BELANGRIJKE FUNCTIES

- Boor met gemak complexe patronen, zelfs directioneel boren is mogelijk
- Creëer de boorpatronen direct op het scherm
- Log snel en eenvoudig een gat en deel deze met de hele bouwplaats via Leica ConX
- Kies tussen montage van de GNSS-antenne op het chassis of op de mast
- Importeer boorpatronen via de Leica iCON site of Leica ConX

### ICON RIG VOORDELEN

- Eén oplossing voor al uw boor- en heiwerkzaamheden
- De oplossing is gebouwd op hetzelfde platform als alle andere iCON-oplossingen; één platform voor al uw machinebesturingsbehoeften
- Verbind de hele bouwplaats via ConX
- Eenvoudige en intuïtieve gebruikersinterface
- Volledig aanpasbare 3D-weergave van uw machine en bouwplaats. U kunt het werk vanuit elk gewenst oogpunt bekijken
- Snelle en eenvoudige setup van de gebruikersvoorkeuren
- Kantoorsoftware is overbodig, het iCON rig softwareplatform accepteert verschillende open 3D-dataformaten

## Leica ConX

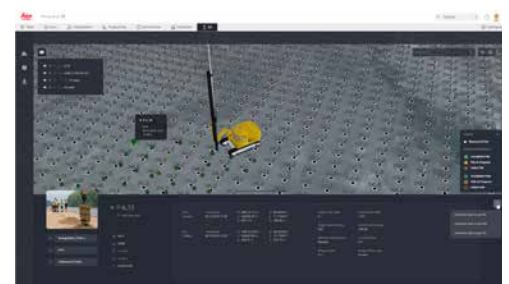

# Boor 3D-oplossing

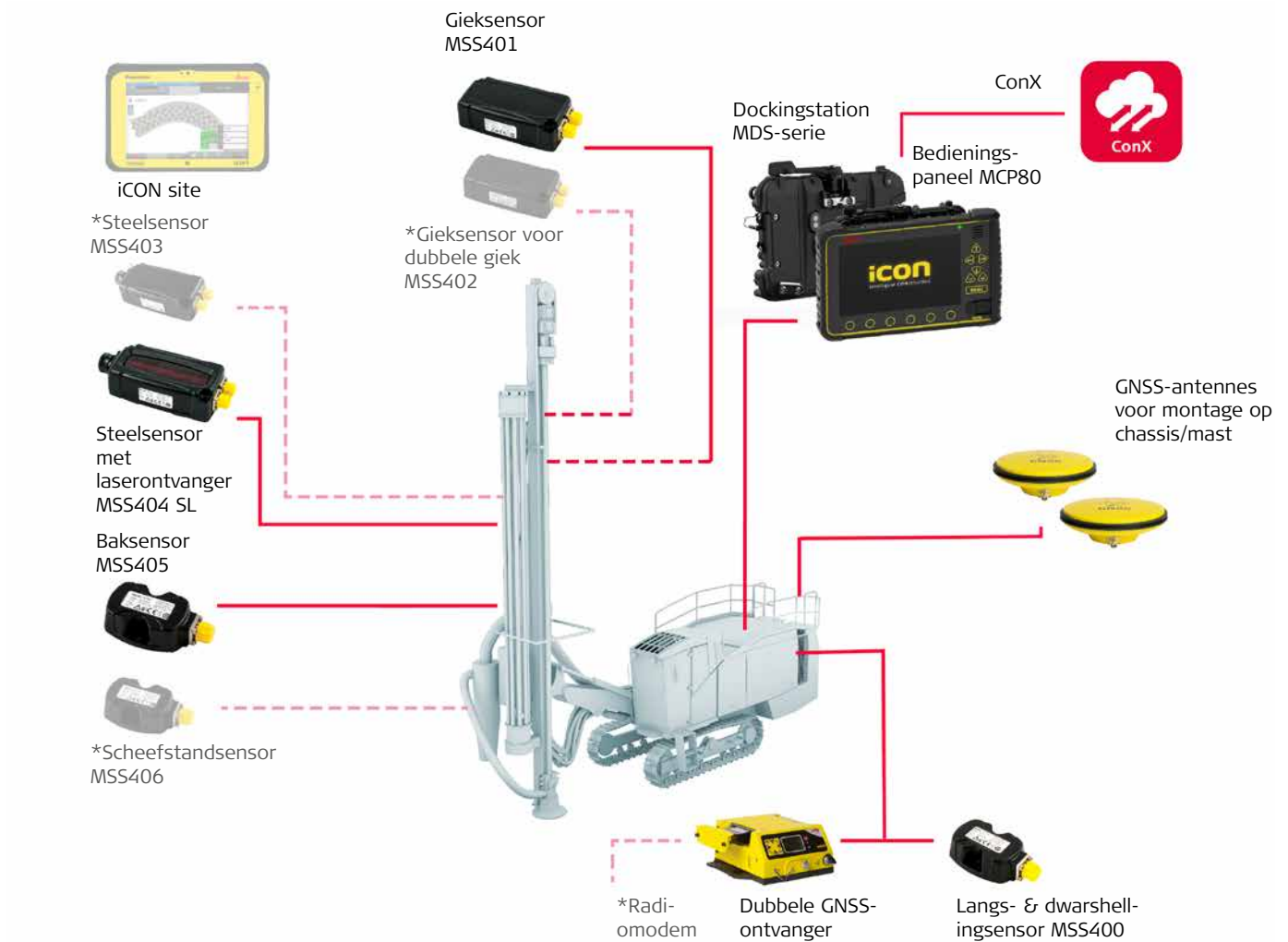

Andere beschikbare opties:



Dubbele prisma- en TPS-configuratie

## Eenvoudige gebruikersinterface

De gebruikersinterface in iRP3 is eenvoudig en intuïtief met pictogrammen en helpteksten. De iRP3 helpt de booroperator tijdens de gehele workflow en het startscherm kan worden ingesteld voor de betreffende taak. Gebruik automatische navigatie naar dichtstbijzijnde gat, bull's eye of cilinderweergave voor gemakkelijke navigatie en automatisch in-/uitzoomen voor meer focus op de taak. De interface geeft de meest relevante functies voor boorpersoneel weer in het menu voor gemakkelijke toegang.



# Altijd de touwtjes in handen



## Selecteer startscherm



### Bull's eye weergave

Volledig scherm met bull's eye weergave, waarbij het navigatiegebied voor de operator wordt verzameld in één focusgebied. Wanneer de operator de doelafstand tot het gat bereikt, zoomt het startscherm automatisch in op het punt. De modi daglicht en nachtlucht zijn beschikbaar.



### Cilinderweergave

De operator kan ervoor kiezen om het boorpatroon weer te geven in een kleur gecodeerde cilinderweergave. Groen geeft aan dat het gat succesvol is geboord, rood toont een mislukt gat en witte cilinders tonen de gaten die nog moeten worden geboord. De automatische navigatiefunctie navigeert de operator automatisch naar het dichtstbijzijnde gat.



### Gesplitste schermweergave

Het gesplitste startscherm combineert de voordelen van de bull's eye view en de cilinderweergave. Dit scherm helpt de operator bij de heiverkzaamheden en zorgt ervoor dat de operator de navigatie in de gaten houdt.



# Verdichtingsoplossing

Gebruik de Leica iCON machinebesturing voor uw wals om verdichtingsopdrachten sneller, efficiënter en direct goed af te ronden. Bespaar tijd en geld door over- of onderverdichting te voorkomen. Behaal elke keer gladde verdichtingsresultaten voor een duurzame fundering.



## Leica iCON compaction

Met de iCON-wals is eenvoud belangrijk, aangezien dit helpt om het verdichtingsproces te controleren en te documenteren terwijl tegelijkertijd de verdichtingskwaliteit wordt verbeterd en de operationele kosten worden verlaagd.

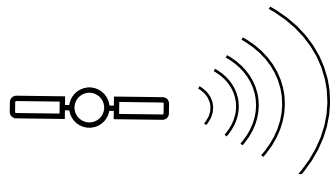

# Leica iCON compaction – Behaal een hogere kwaliteit in grondverdichting

Ervaar de unieke voordelen van Leica iCON machinebesturingoplossingen in uw bodemwals. Voer verdichtingen sneller, efficiënter en direct correct uit. Bespaar tijd en geld door over- of onderverdichting te voorkomen. Behaal elke keer gladde verdichtingsresultaten voor een duurzame fundering.

iCON compaction maakt het verdichtingswerk voor de walsbestuurders gemakkelijker, omdat ze informatie op het scherm kunnen volgen om het doel te bereiken. Het kantoorpersoneel kan de voortgang van de verdichting in realtime controleren met behulp van Leica ConX.







## Eenvoudige gebruikersinterface

### Draadloze overdracht van verdichtingsgegevens naar ConX voor as-built rapporteren

Leica iCON compaction voor bodemwalzen is ontwikkeld om aan de specifieke behoeften van de operator van de bodemverdichter te voldoen. De met kleur gecodeerde indeling visualiseert het aantal overgangen en door de snelle toegang kan de operator de functies invoeren die relevant zijn voor de werktaken van de operator. De oplossing is gekoppeld aan de cloud-oplossing Leica ConX voor het rapporteren van de kwaliteit van het werk en gegevens kunnen worden geëxporteerd naar geavanceerde post-verwerkingsprogramma's zoals VETA.

### BELANGRIJKE FUNCTIES

- Compaction Meter Value (CMV)-sensor is ingebouwd in iCON compaction om een indicatie van de stijfheid te geven
- Er zijn drie gebruikssituaties beschikbaar: Aantal overgangen, CMV-doel, delta CMV
- Draadloze overdracht van gegevens tussen het veld en het kantoor voor realtime controle van de voortgang van het werk
- Taakrapporten voor kwaliteitscontrole of betalingsvrijgave via Leica ConX
- Exporteren van verdichtingsgegevens in ConX naar Veta gegevensformaat voor analyse vóór het proces

### BELANGRIJKSTE VOORDELEN

- Gemakkelijk in te bouwen voor elk walsmerk en specificatie
- Veelzijdigheid door enkele/dubbele GNSS en total station positiesensoren te ondersteunen
- Vermijd over- en onderverdichting en bespaar brandstof, tijd en nawerk
- Verbeterde planning op de bouwlocatie

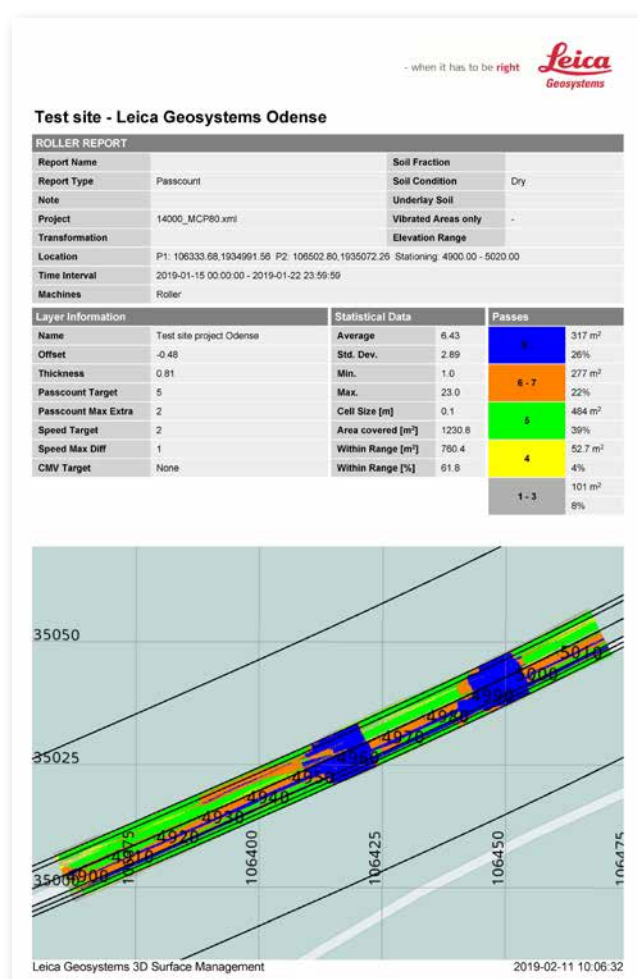



# Asfalteeroplossing

Bespaar tijd en geld door de afhankelijkheid van de koord te voorkomen. Leica Geosystems biedt 3D-machinebesturingsoplossingen voor bijna elke bouwmachine op uw grond-, weg- en waterbouwprojecten. iCON pave maakt het asfalterwerk voor de operator en de aannemer gemakkelijker en goedkoper. Asfalteren zonder koord verhoogt de consistentie en de kwaliteit van het oppervlak.



## Leica iCON pave asphalt

Derde generatie bestratingsoplossing van Leica Geosystems - de pionier in 3D-paving.

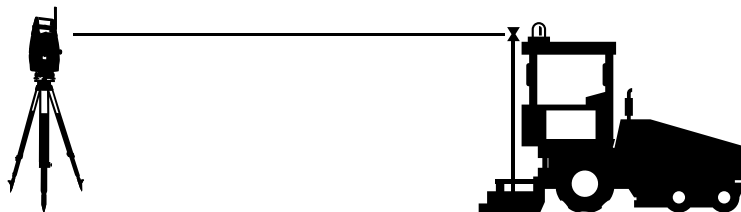

# Leica iCON pave voor asfalt – 3D-machinebesturing voor **asfalteer**toepassingen

Ervaar de unieke voordelen van Leica iCON machinebesturingsoplossingen voor uw asfalteermachines. Voer uw asfalteerwerkzaamheden sneller, efficiënter en direct correct uit. Bespaar tijd en geld door de afhankelijkheid van draadlijnen te voorkomen. iCON pave maakt het asfalteerwerk voor de operator en de aannemer gemakkelijker en goedkoper. Asfalteren zonder draden verhoogt de consistentie en de kwaliteit van het oppervlak.





## Eenvoudige gebruikersinterface

### Ondersteunende gebruikersinterface

De Leica iCON pave voor asfalt is ontworpen om de operator te helpen bij zijn werktaken. Door de snelle toegang heeft de operator de belangrijkste functies binnen handbereik, zoals de eenvoudige offsetverandering voor hoogte en besturing, afstemming, veiligheidsfuncties en de selectie van total stations. Gemeten as-built informatie wordt naar het MCP80-paneel gestuurd en vervolgens met Leica ConX gesynchroniseerd.

### BELANGRIJKE FUNCTIES

- Draadloos bestraten om kosten te verlagen en de projecttijd te verkorten
- Veel sensorcombinaties mogelijk die bij elke bestratingstaak passen
- Traceren, weergeven en synchroniseren via Leica ConX
- Automatisch haasje-over voor continue bestrating om de kwaliteit te verhogen
- Ondersteunt alle belangrijkste merken asfaltermachines
- Hoogwaardige versie omvat werkbreedte en stuurcontrole

### BELANGRIJKSTE VOORDELEN

- Asfaltermachine klaar om te asfalteren na uploaden van het referentiemodel
- Onregelmatigheid van de draadlijn geëlimineerd met 24/7 consistente asfalteerkwaliteit
- Lagere onderhoudskosten aan de weg vanwege nauwkeurig verhard oppervlak
- Verbeterde veiligheid voor arbeiders op locatie vanwege het wegnemen van de koord

### VOORBEREIDING

- Upload projectgegevens (xml-bestanden) via Leica ConX
- Selecteer referentielijn in project
- Pas het scherm naar uw wens aan

### VOORTGANG VAN WERK

- Controleer de voortgang van de werkzaamheden op het bedieningspaneel en pas de instellingen indien nodig aan
- Voer as-built controles uit met reserve total station
- Verplaats total station voor automatisch haasje-over.

### KWALITEITSCONTROLE

- Controleer de voortgang van het project in realtime via Leica ConX
- Genereer as-built documentatie
- Gebruik Leica ConX voor ondersteuning op afstand



# FreemACHINE-oplossing

Ervaar de unieke voordelen van de Leica iCON machinebesturingoplossingen voor uw freemachines. Rond uw freeprojecten sneller, efficiënter en direct de eerste keer goed af. Bespaar tijd en geld doordat het cijferen met spuitverf en het invoeren van waardes niet meer nodig zijn.



## Leica iCON pave voor frezen

De 3D-freesoplossingen van Leica Geosystems zorgt voor een glad en gelijkmatig gefreesd oppervlak om de grond voor te bereiden om later te asfalteren, wat tijd en duur asfaltmengsel bespaart. iCON Pave maakt het freeswerk voor de operator en de aannemer gemakkelijker en goedkoper.

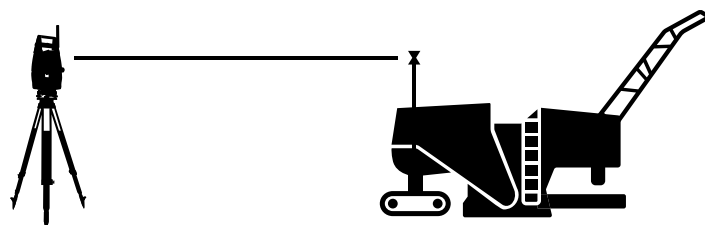

# Leica iCON pave voor frezen – 3D-machinebesturing voor freesmachines

De Leica iCON pave voor freesoplossing is ontworpen om de operator te helpen bij zijn werkzaamheden. Door de sneltoetsen heeft de operator de belangrijkste functies binnen handbereik, zoals de offsetverandering voor hoogte en opstelling van total stations of GNSS. Gemeten as-built informatie wordt naar het MCP80-paneel gestuurd en vervolgens met Leica ConX gesynchroniseerd.







#### BELANGRIJKE FUNCTIES

- Automatisch haasje-over voor continu werkproces
- Veel sensorcombinaties mogelijk die bij elke freesbehoefte passen
- Traceren, weergeven en synchroniseren via ConX
- Optionele gepatenteerde 1UP-sensorconfiguratie voor complexe projecten zoals racebanen met helling in de bochten

#### BELANGRIJKSTE VOORDELEN

- Gemakkelijk in te bouwen voor elk merk freesmachine en specificatie.
- De juiste helling zonder kopieereffect, wat brandstof, tijd en nawerk bespaart
- Nauwkeurig freesoppervlak volgens het ontwerpmodel vermijdt daaropvolgende overbestrating met duur asfaltmengsel
- Naadloze workflow tussen frezen en asfalteren om de projecttijd te verkorten
- Verbeterde planning en veiligheid op de bouwlocatie

#### VOORBEREIDING

- Upload projectgegevens (stringline-bestanden) via Leica ConX
- Selecteer referentielijn in project
- Pas het scherm aan voor het vereiste gebruik
- Plaats de freesmachine om te starten met frezen

#### VOORTGANG VAN HET WERK

- Begin automatisch met het verplaatsen van de freesmachine en de frees op het gewenste niveau
- Controleer de voortgang van de werkzaamheden op het bedieningspaneel
- As-built controles met reserve total station

#### KWALITEITSCONTROLE

- Controleer de voortgang van het project in realtime via Leica ConX
- Gebruik Leica ConX voor ondersteuning op afstand

## Leica iCON site milling pilot

### Instructies voor instapmodel GNSS freesmachine

Leica iCON site milling pilot is uw eerste stap naar gedigitaliseerd GNSS frezen. Regel de precieze freesdiepte en profiteer van de toegenomen productiviteit, hogere nauwkeurigheid en gladdere oppervlakken door af te wijken van de traditionele methodes in het herbestravingsproces. Vergeet verliezen in freeskwaliteit als gevolg van vage of ontbrekende spraymarkeringen. De iCON site milling pilot berekent het verschil tussen het bestaande en het ontwerpoppervlak op de huidige positie van de freesmachine. Daarnaast worden ingestelde waarden op voorspelde punten voorafgaand aan de huidige positie berekend.





# Betonmachine-oplossing

De uitgebreide range aan oplossingen van Leica Geosystems kunnen gemakkelijk worden geconfigureerd aan uw behoeften van snelwegen tot tunnels, tot start- en landingsbanen van luchthavens en meer, bij de meeste toonaangevende betonmachines. De intelligente automatisering, toonaangevende positionering en intuïtieve gebruikersinterface leveren ongeëvenaarde prestaties, wat u een voorsprong geeft op uw concurrentie.



## Leica iCON pave voor betonnen bestrating

De ultieme oplossing in bestrating voor frezen, curb- and gutters, placer spreader- en trimmermachines.

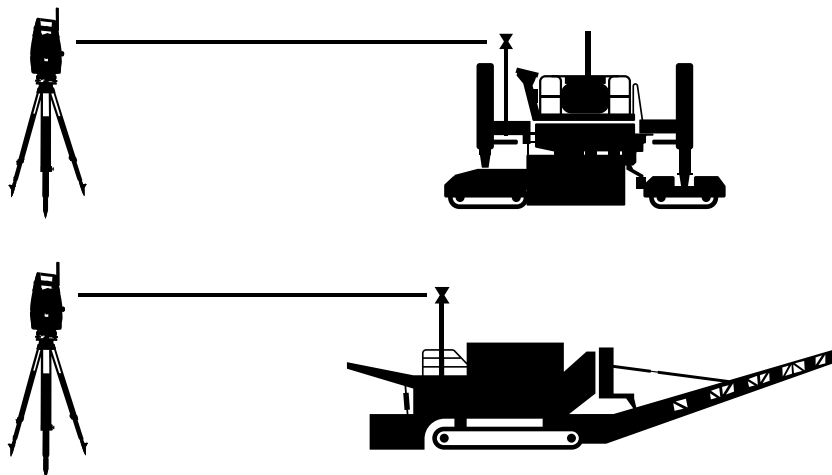

# Leica iCON pave voor beton – 3D-bestratingsoplossingen voor betonmachines

Leica iCON pave ondersteunt uw bedrijf met 3D-bestratingsoplossingen voor het bestraten van luchthavens tot tunnelwerkzaamheden, werkzaamheden aan stoepanden en goten of nieuwe snelwegprojecten. Met tientallen jaren ervaring in 3D-bestratingsoplossingen heeft Leica Geosystems een bewezen expertise in honderden geïnstalleerde en actieve systemen over de hele wereld en talrijke goedgekeurde interfaces met alle belangrijke OEM's. Voer uw bestratingswerkzaamheden sneller, efficiënter en direct correct uit met de betonmachine oplossing van Leica.





#### BELANGRIJKE FUNCTIES

- Vereenvoudigde overdracht van gegevens binnen hetzelfde platform als alle andere iCON machinebesturingsoplossingen
- Intelligente hardwarecombinatie van bedieningspaneel en op de machine gemonteerde houder waar specifieke gegevens voor de machine worden opgeslagen
- Eenvoudige en intuïtieve gebruikersinterface
- Soepele workflows dankzij compleet Leica iCON productportfolio voor elke bouwplaatstoepassing
- IUP sensorconfiguratie die het total station en het prisma combineert met een dubbel GNSS-systeem

#### BELANGRIJKSTE VOORDELEN

- Consistente en zeer nauwkeurige bestratingskwaliteit als derde generatie iCON draadloze bestratingsoplossingen
- Gemakkelijke aanpassing aan alle omstandigheden op de bouwplaats met meerdere sensorcombinaties
- Continue bestrating met automatisch overspringen van TPS
- Minder bekabeling en kosten met de nieuwe multipoint-radio
- Ondersteund door Leica ConX voor traceren, weergave en synchronisatie

#### VOORBEREIDING

- Upload stringline wegmodellen via Leica ConX
- Selecteer referentie- en hellinglijn op het scherm
- Pas het startscherm naar uw wens aan
- Activeer multipoint-radio
- Stel total station (automatisch haasje-over) in

#### VOORTGANG VAN HET WERK

- Controleer materiaalstroom in de automatische uitvoermodus
- Gebruik sneltoetsen om veiligheidsfuncties voor taakaanpassingen uit te zetten/af te stemmen

#### KWALITEITSCONTROLE

- As-buils vastleggen
- Controleer de voortgang in Leica ConX

## Eenvoudige gebruikersinterface

### Wizards en helpfuncties

De Leica iCON pave oplossing biedt een nieuwe wizard voor machinekalibratie voor gemakkelijk instellen van de machine. Handige helpfuncties kunnen de operator helpen bij zijn werkzaamheden en ondersteuning op afstand en communicatie is een handig hulpmiddel voor de operator om informatie te ontvangen van het veldkantoor of van een deskundige. De ondersteunende software zorgt voor een betere communicatie en daardoor meer bedrijfstijd en productiviteit.

# Customer Care Packages – Onderhoudscontracten

Leica Geosystems Customer Care Packages (CCP) zorgen ervoor dat u de maximale waarde uit uw investering haalt. Bij aankoop van een CCP van Leica Geosystems profiteert u onmiddellijk van directe toegang tot ons netwerk van professionele ondersteuning en serviceteams tijdens uw werk. Er bestaan drie verschillende CCP's, dus kunt u er zeker van zijn dat u het pakket krijgt dat het beste aan uw specifieke eisen en uw budget voldoet. Van Basic tot Silver, Leica Geosystems heeft altijd het Customer Care Package dat aansluit op uw wensen.

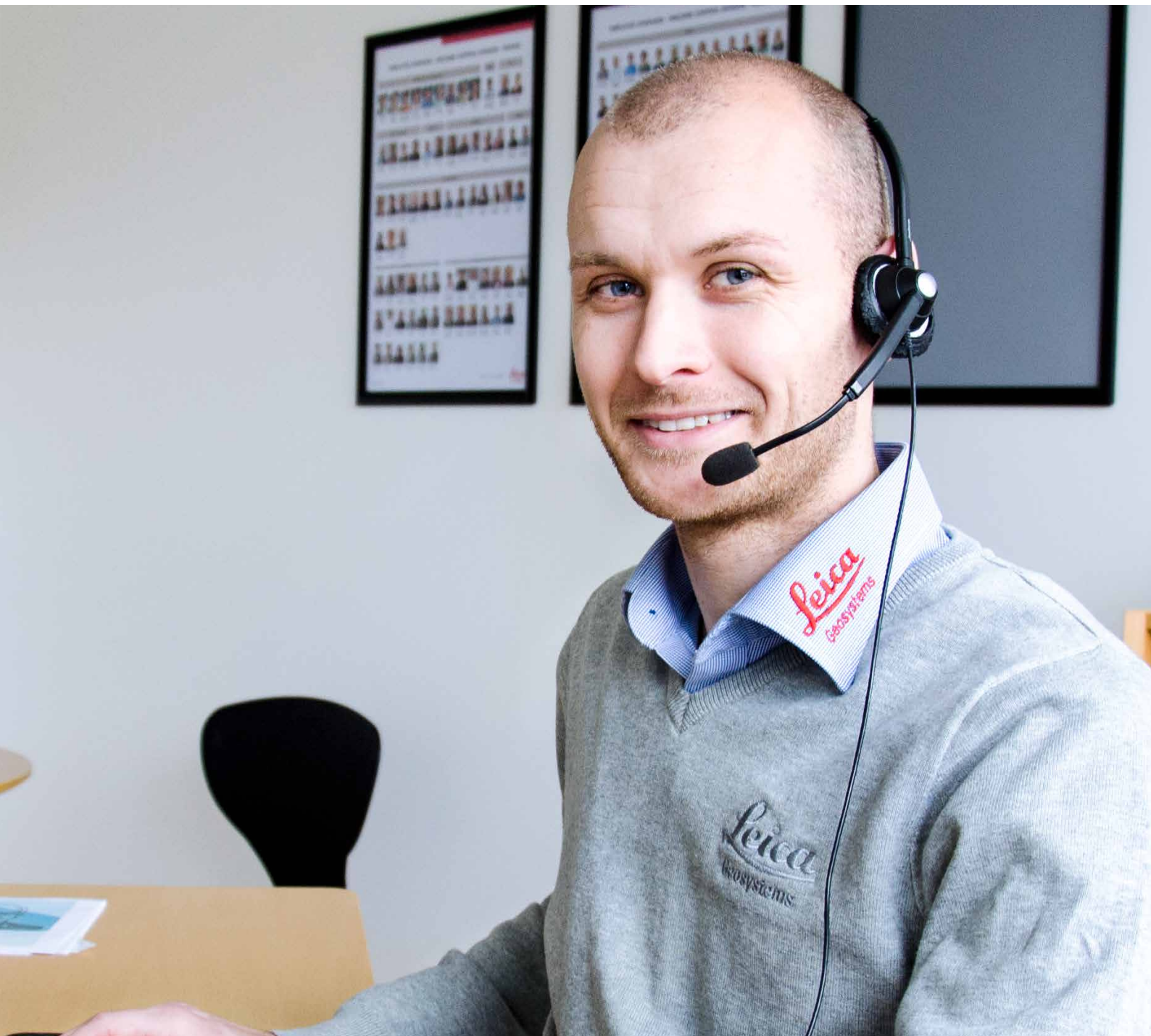

# Customer Care PACKAGES »

De CCP's zijn onderhoudscontracten van Leica Geosystems die voor u op maat zijn gemaakt

1, 2, 3 of 5 jaar lang

**BASIC  
CCP»**

**BLUE  
CCP»**

**SILVER  
CCP»**

	BASIC CCP»	BLUE CCP»	SILVER CCP»
Customer Support	✓	✓	✓
Software-onderhoud	✓	✓	✓
Buitendienst		✓	✓
Verlengde garantie			✓



## Customer Support

Directe telefonische en online toegang tot onze machinebesturingsprofessionals. Zij zullen met u samenwerken om uw eventuele problemen op te lossen, of dit nu gaat om operationele vragen, problemen met de configuratie van oplossingen of algemeen advies.



## Software-onderhoud

Profiteer van de laatste softwareontwikkelingen en de nieuwe functies zorgen ervoor dat u en uw oplossing altijd up-to-date is om de productiviteit te maximaliseren. Update uw software via myWorld of praat met uw lokale vertegenwoordiger van Leica Geosystems over de mogelijkheden.



## Buitendienst

Jaarlijkse preventieve inspectie van de oplossing wordt uitgevoerd door ervaren technici en minimaliseert het aantal reparaties en uitval en zorgt voor betrouwbare machines. De jaarlijkse inspectie van de buitendienst omvat een visuele- en een systeeminspectie en een controle van de kalibratiemetingen. Dit biedt een hogere bedrijfstijd en betrouwbaardere machines.



## Verlengde garantie

Leica Geosystems machinebesturingsproducten worden standaard geleverd met een garantie van één jaar. Deze dekking kan worden uitgebreid tot een maximum van vijf jaar en omvat arbeidsloon en reserveonderdelen. De verlengde garantie biedt extra zekerheid en bespaart u toekomstige, ongeplande uitgaven.

## Leica Geosystems – when it has to be right

Leica Geosystems brengt al 200 jaar revoluties teweeg in de wereld van metingen en landmeten en creëert totaaloplossingen voor professionals in de hele wereld. Bekend om de toonaangevende producten en innovatieve oplossingen, vertrouwen professionals uit diverse segmenten, zoals de luchtvaart, defensie, bouw, fabricage en beveiliging op Leica Geosystems voor al hun meetbehoeften. Met precieze en nauwkeurige instrumenten, geavanceerde software en betrouwbare service biedt Leica Geosystems elke dag meerwaarde aan diegenen die de toekomst van onze wereld vormgeven.

Leica Geosystems is onderdeel van Hexagon (Nasdaq Stockholm: HEXA B; hexagon.com), een toonaangevende wereldwijd opererende leverancier van informatietechnologieën die de productiviteit en kwaliteit van ruimtelijke en industriële toepassingen vergroten.



Copyright Leica Geosystems AG, 9435 Heerbrugg, Zwitserland. Alle rechten voorbehouden. Gedrukt in Zwitserland – 2019. Leica Geosystems AG maakt deel uit van Hexagon AB. 888101nl – 01.20



Brochure Leica  
iCON excavate  
iXE3



Brochure Leica  
iCON grade



Brochure Leica  
iCON gps 70-serie



Flyer Leica iCON  
pave asphalt